

Muli-Star MDP1/MWP1

Produktinformationen

- Geringes Gewicht: 31 kg
- Verstopfungsfreies Freistromlaufrad
- Schnelle Montage
- Laufruhe durch niedrige Drehzahl
- Varianten mit Dreh und Wechselstrom
- Anschlussfertig, Einbringung durch Abdeckung Ø 600 möglich
- Freier Durchgang: 57 mm

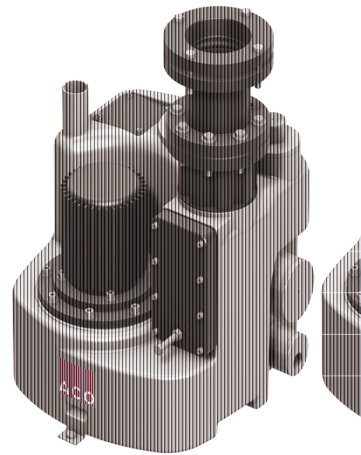

Technische Daten zum Artikel

kg	40,6
Typ	MDP1
Motorenleistung P1	1 kW
Motorenleistung P2	0.75 kW
Stromaufnahme	1.93 A
Spannung	400 V
Drehzahl	1380 U/min
Korngrösse	57 mm
Nutzvolumen	20 l
Gesamtvolumen	60 l
Art.Nr.	2026369

Leistungsparameter

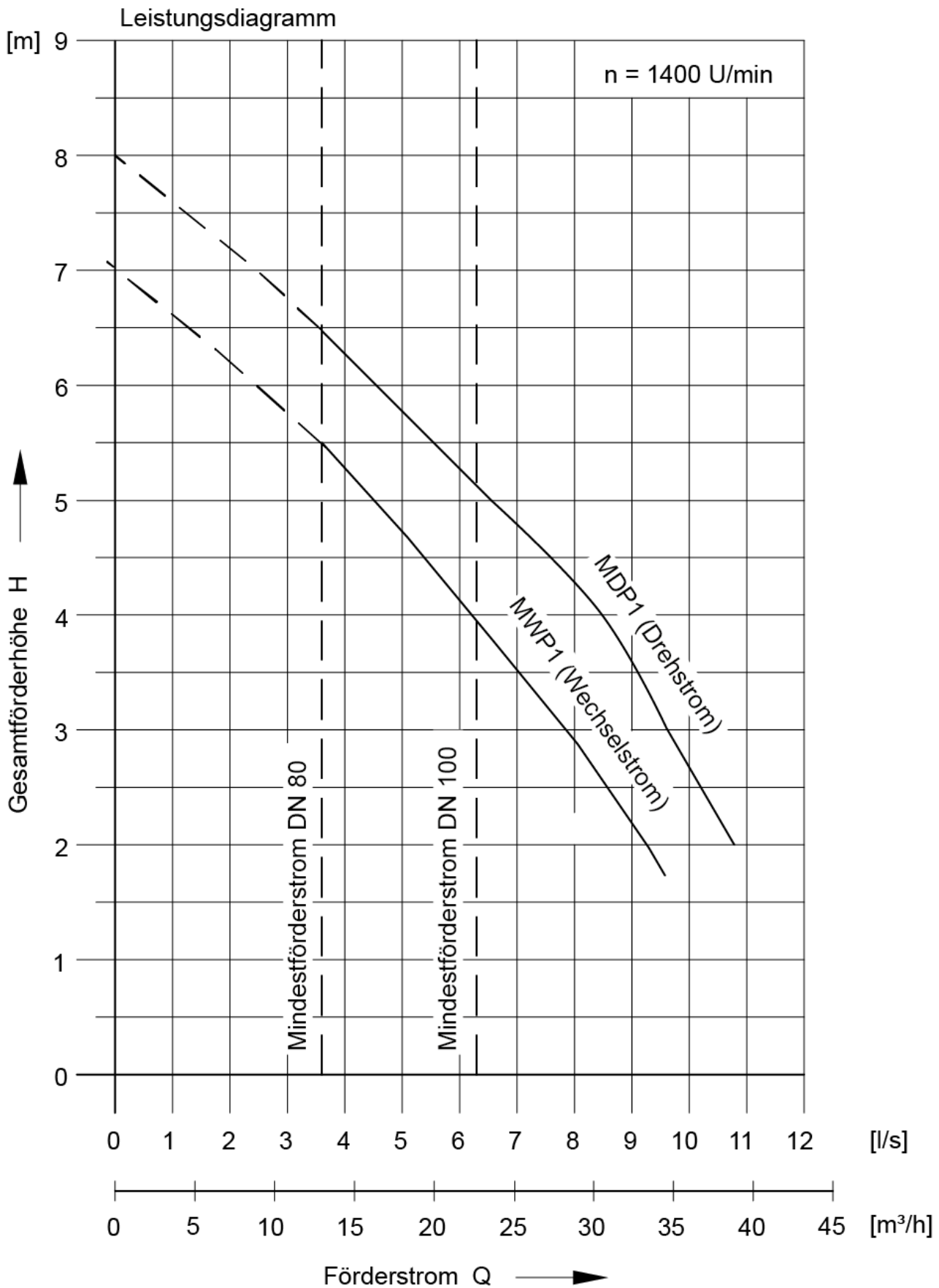

Förderhöhe	2,5 - 6,5 m
------------	-------------



Q 2m	10,9 l/s
Q 4 m	8,6 l/s
Q 6 m	4,5 l/s
Temperatur Normal	40 °C
Temperatur Maximal	60 °C