

Muli-Star MDP1/MWP1

Produktinformationen

- Geringes Gewicht: 31 kg
- Verstopfungsfreies Freistromlaufrad
- Schnelle Montage
- Laufruhe durch niedrige Drehzahl
- Varianten mit Dreh und Wechselstrom
- Anschlussfertig, Einbringung durch Abdeckung \varnothing 600 möglich
- Freier Durchgang: 57 mm

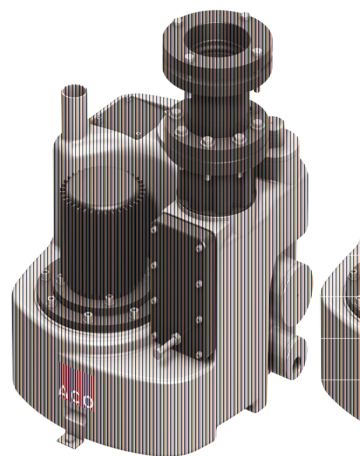

Technische Daten zum Artikel

kg	38,5
Typ	MWPS1
Motorenleistung P1	1.1 kW
Motorenleistung P2	0.75 kW
Stromaufnahme	5.05 A
Spannung	230 V
Drehzahl	1410 U/min
Korngrösse	50 mm
Nutzvolumen	20 l
Gesamtvolumen	60 l
Art.Nr.	2026370

Leistungsparameter

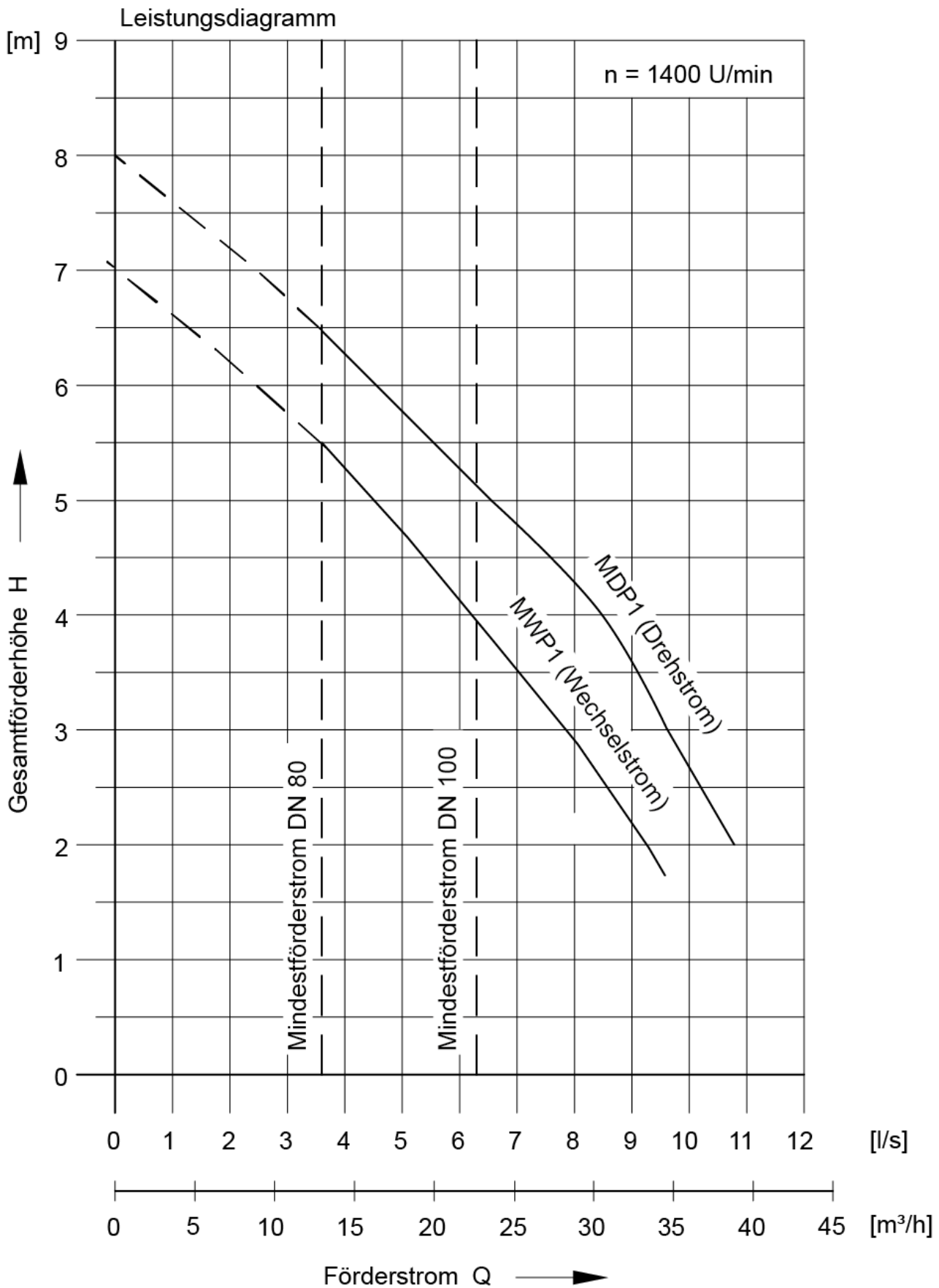

Förderhöhe	2,5 - 5,5 m
------------	-------------



Q 2m	9,7 l/s
Q 4 m	7,0 l/s
Temperatur Normal	40 °C
Temperatur Maximal	40 °C