

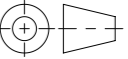

Werkstoff: 0.7050 (EN-GJS-500-70)		Gewicht: 0.075 kg		 www.aco.ch	ACO AG Industrie Kleinzaun CH-8754 Netstal Tel. 055 / 645 53 00 E-Mail: aco@aco.ch		
zul. Abweichung: Norm		Oberfläche: DIN ISO 1302			Diese Zeichnung darf weder kopiert noch dritten Personen, insbesondere zum Zweck anderweitiger Benutzung mitgeteilt werden und bleibt unser Eigentum. Copyright reserved! © ACO AG		
Erstellt:	Datum: 26.07.2018	Name: AH	Masstab: 1:2	Masseinheit: Millimeter	Projektion: ISO-E	Index: B	
Freigegeben:	17.08.2024	dca		Blatt / Anz.: 1 / 1			
Status:	Freigegeben			Zeichnung Nr.: CH 102351			
Bauelemente Gussrost Heelguard SD150 D400 Powerlock mit Dämpfung Art. Nr.: 2086422				B 16.08.2024 dca SAP-Nr. A 09.01.2020 AB Beschriftung		CAD-System: SolidWorks	

Ploddatum: 17.08.2024