

A-A (1:2)

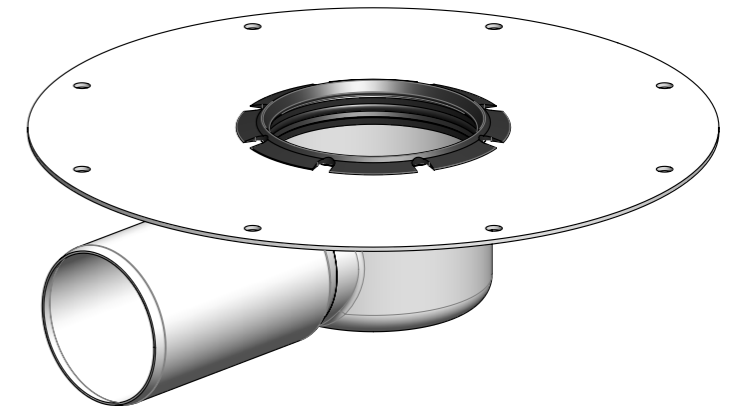
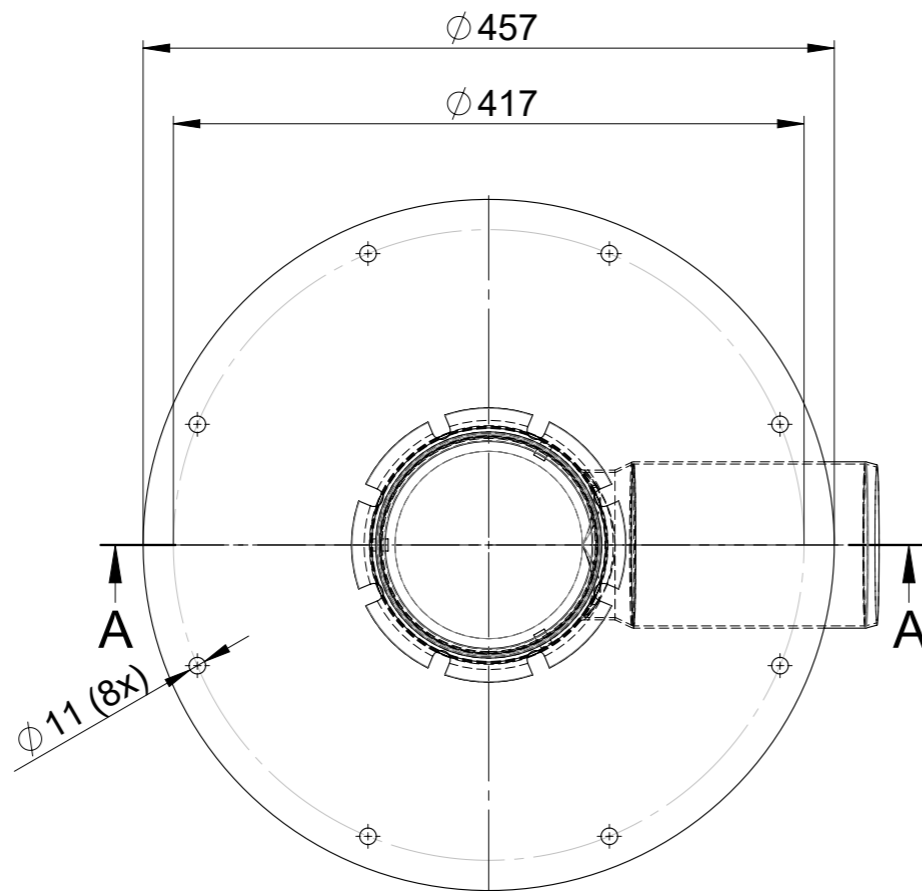
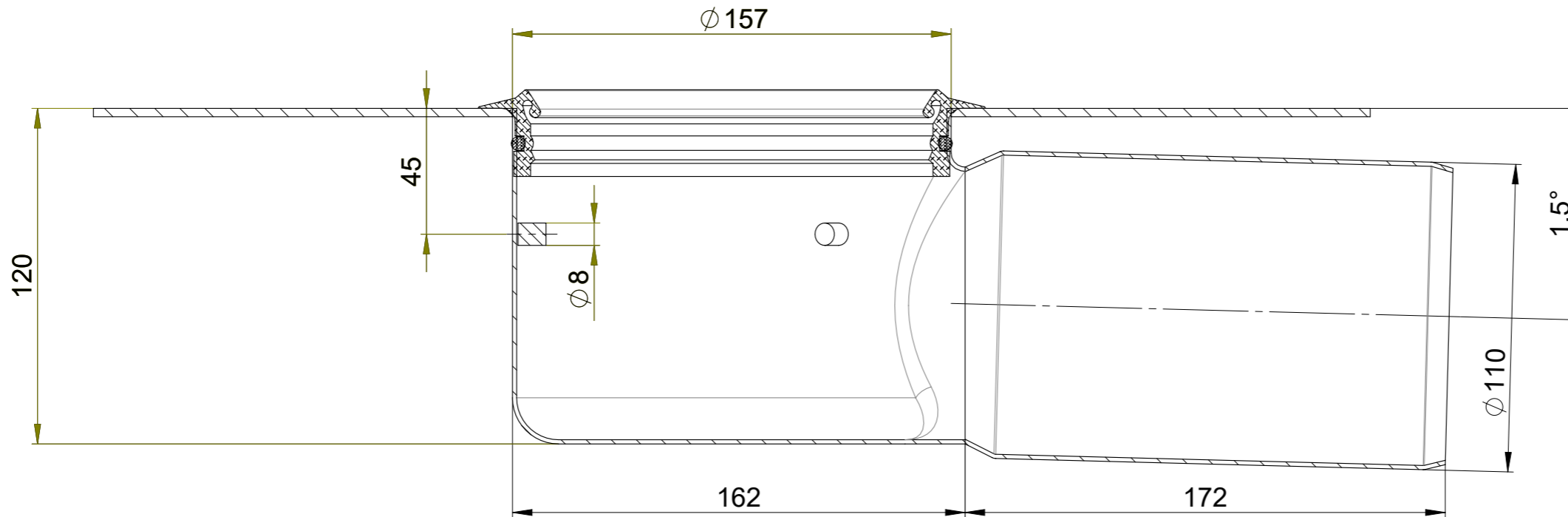

Pos	Menge	Index	Beschreibung	Zn. Nr.	Material	Gewicht
1	1		Gully 157 DN100 waagrecht	E57944	1.4301	4.96
2	1	B	Abdichtung für Ablauf 157 (415923)	408205	EPDM / NBR	0.11

Werkstoff:		Gewicht: 5.07 kg		 ACO AG Industrie Kleinzaun CH-8754 Netstal Tel. 055 / 645 53 00 E-Mail: aco@aco.ch					
zul. Abweichung: Norm		Oberfläche: DIN ISO 1302		 Projektion: ISO-E		Diese Zeichnung darf weder kopiert noch dritten Personen, insbesondere zum Zweck anderweitiger Benutzung mitgeteilt werden und bleibt unser Eigentum. Copyright reserved! © ACO AG			
Erstellt:	Datum: 24.02.2021	Name: AB	Massstab: 1:5	Masseinheit: Millimeter		Zeichnung Nr.: CH 416408		Index: A	
Freigegeben:	15.09.2024	Hans		Blatt / Anz.: 1 / 1		A 12.09.2024 Hans SAP-Nr.		Erstaussgabe	
Status:	Freigegeben			A 12.09.2024 Hans SAP-Nr.		Erstaussgabe			
Haustechnik Gully 157 mehrteilig o. GV DN100 waagrecht Ablaufkörper DN70 - DN100 ohne Isolierkörper Art. Nr.: 2091223				Zeichnung Nr.: CH 416408				Index: A	

Allgemeintoleranzen für Längenmasse		DIN ISO 2768-1					
Genauigkeitsgrad		Abmasse in mm für Nennmassbereiche					
		0,5	> 3	> 6	> 30	> 120	> 400
...	3	...	6	...	30	...	120
m (mittel)	± 0.1	± 0.1	± 0.2	± 0.3	± 0.5	± 0.8	± 1.2