

Lipator-S-RM - manuelle Bedienung

Produktinformationen

- Fettabscheider Lipator-S-RM Ausbaustufe 2
- Edelstahl 1.4301
- Mit Kugelhahn DN 50 für Fett- und Schlammabzug - manuelle Bedienung
- Gemäss Norm SN EN 1825
- Bauaufsichtliche Zulassung Z-54.1-452
- Zum Einbau in Räumen - frostfrei
- Mit integriertem Schlammfang
- Heizpatrone zum Homogenisieren des Fettes
- 2 Austauschbehälter mit Deckel
- Mit Handmembranpumpe für Druckerhöhung zum Fettaustrag
- Mit Sammelbehälter für Fett-/ Sinkstoffschlamm, Deckel einschliesslich Schlauchanschluss



Technische Daten zum Artikel

kg	295,8
Nenngrosse	NS 25
Nennweite	200 DN
Gesamtinhalt	2260 l
Gewicht leer	360 kg
Gewicht gefüllt	2620 kg
Durchmesser x Höhe	1750 x 780 mm
Schwerstes Einzelteil	120 kg
ØD	1750 mm
Art.Nr.	2091851

Abmessungen

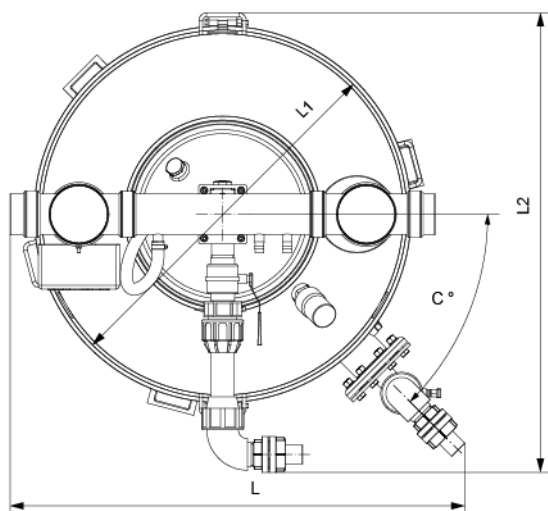
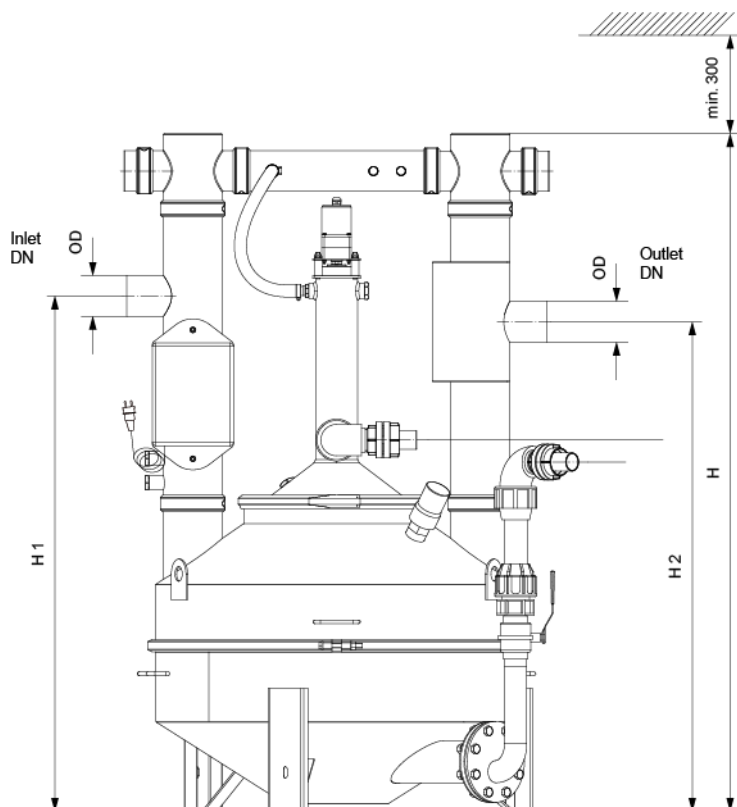

L	1950 mm
L1	1750 mm
L2	1880 mm
L3	45 mm
H	2420 mm
H1	2000 mm
H2	1930 mm