

Muli-Star MDP1/MWP1

Information sur la gamme de produit

- Faible poids : 31 kg
- Roue vortex ne pouvant pas s'engorger
- Montage simple
- Fonctionnement silencieux grâce à la faible vitesse de
- Variantes avec courant triphasé et alternatif
- Mise en place possible d'un couvercle de Ø 600
- Passage libre : 57 mm

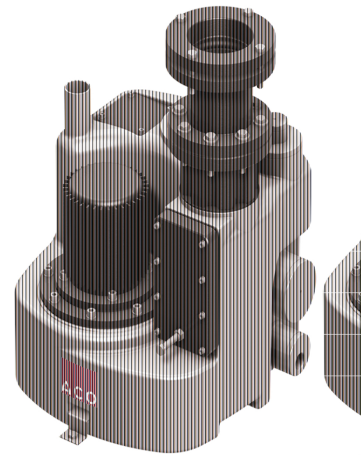

Données techniques de l'article

kg	40,6
Type	MDP1
Puissance moteur P1	1 kW
Puissance moteur P2	0.75 kW
Courant absorbé	1.93 A
Tension	400 V
Régime	1380 U/min
Granulométrie	57 mm
Volume	20 l
Volume totale	60 l
Cod. art.	2026369

Graphique des performances

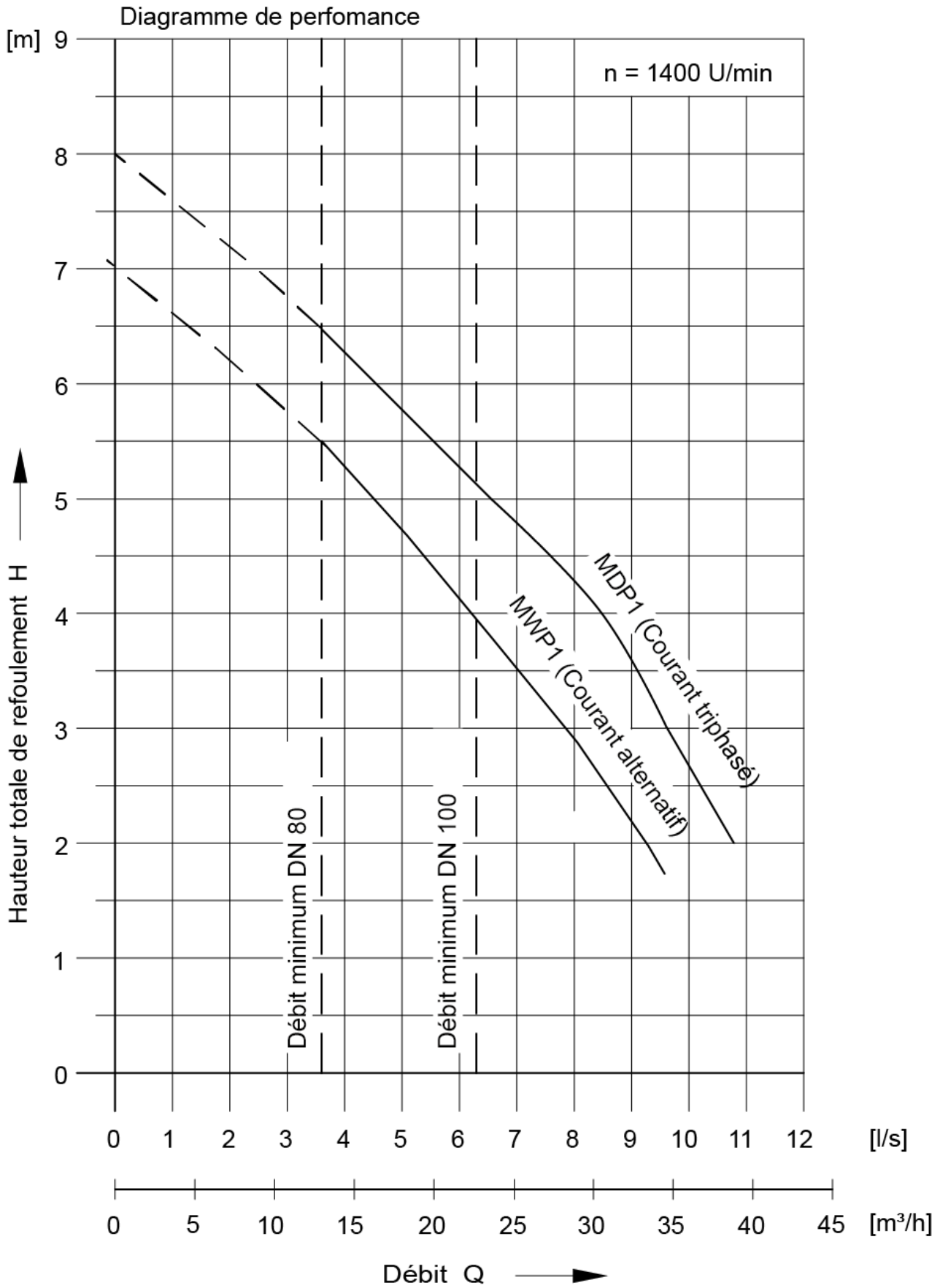

Förderhöhe	2,5 - 6,5 m
------------	-------------



Q 2m	10,9 l/s
Q 4 m	8,6 l/s
Q 6 m	4,5 l/s
Temperatr normale	40 °C
Temperatur maximum	60 °C