

Muli-Star MDP1/MWP1

Information sur la gamme de produit

- Faible poids : 31 kg
- Roue vortex ne pouvant pas s'engorger
- Montage simple
- Fonctionnement silencieux grâce à la faible vitesse de
- Variantes avec courant triphasé et alternatif
- Mise en place possible d'un couvercle de Ø 600
- Passage libre : 57 mm

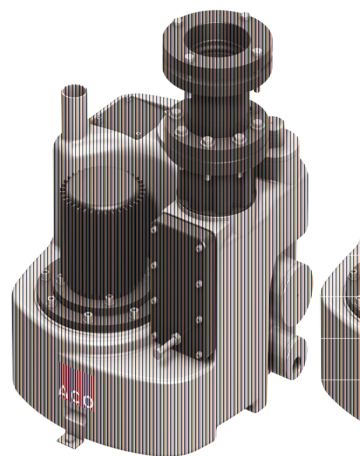

Données techniques de l'article

kg	38,5
Type	MWPS1
Puissance moteur P1	1.1 kW
Puissance moteur P2	0.75 kW
Courant absorbé	5.05 A
Tension	230 V
Régime	1410 U/min
Granulométrie	50 mm
Volume	20 l
Volume totale	60 l
Cod. art.	2026370

Graphique des performances

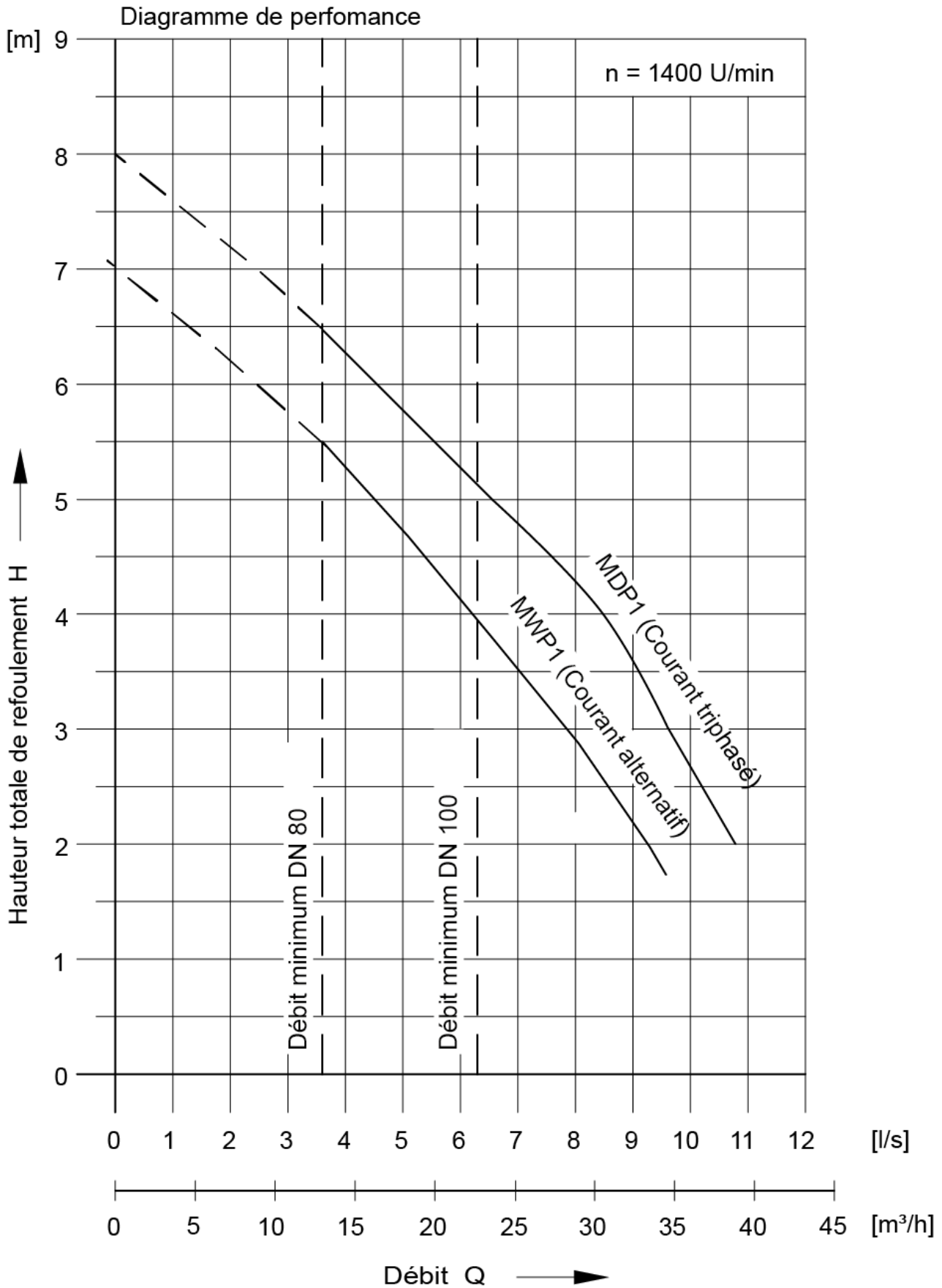

Förderhöhe	2,5 - 5,5 m
------------	-------------



Q 2m	9,7 l/s
Q 4 m	7,0 l/s
Temperatr normale	40 °C
Temperatur maximum	40 °C