

## Collecteur de boues pour séparateur de graisse enterré

### Information sur la gamme de produit

- Collecteur de boues pour séparateurs de graisse et d'huile minérale
- Pour une installation enterrée
- Vidange et nettoyage par le couvercle du puits
- Rehausse adaptées disponibles (à commander séparément)

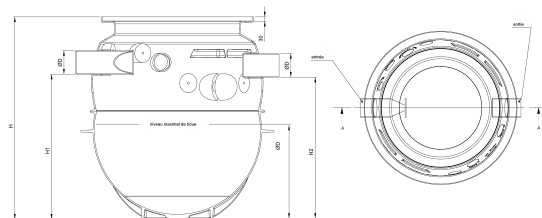

### Données techniques de l'article

kg	85
Type	P 1500
Débourbeur	1530 l
Désignation	Débourbeur-P1500/ 1530L DN150
Cod. art.	2056657

## Dimensions

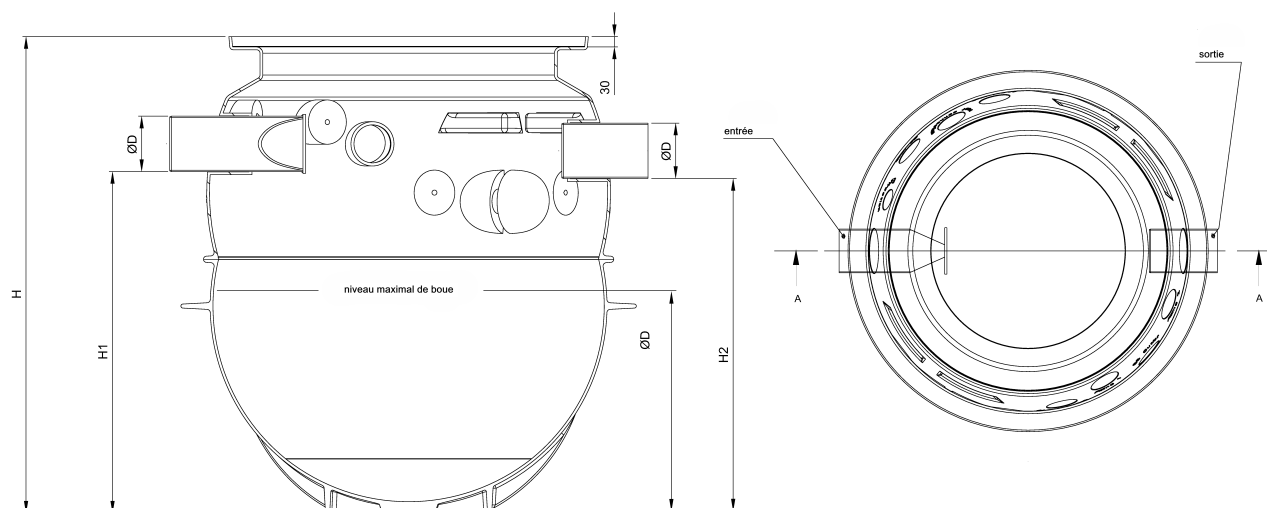

H	2129 mm
H1	1740 mm
H2	1720 mm
H3	930 mm
D	160 mm