

LipuMax P-DAP - Niveau d'équipement 3

Information sur la gamme de produit

- Séparateur de graisse LipuMax-P-DAP selon SN EN 1825 et DIN 4040/100
- Polyéthylène
- Selon la norme DIN EN 1825 et DIN 4040-100
- Pour installation enterrée
- Vidange par pompe d'évacuation intégrée avec conduite d'aspiration DN 65 PN 10
- Stabilité structurelle du réservoir avec preuve de stabilité de 50 ans
- Unité de remplissage avec électrovanne (raccord R ¾") pour le remplissage automatique
- Avec pompe d'évacuation intégrée (pas de gaine technique supplémentaire nécessaire)
- Sécurité de flottaison garantie avec le système de rehausse D 400
- Nettoyage interne hydromécanique
- Fonctionnement automatique du nettoyage intérieur haute pression par télécommande

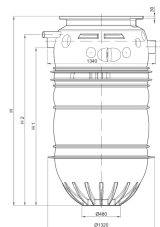

Données techniques de l'article

kg	138
ancien code d'art.	3204.84.00
Taille nominale	NS 4
Largeur nominale	100 DN
Débourbeur	460 l
Vol. graisse	270 l
Capacité totale	930 l
Cod. art.	2129352

Dimensions

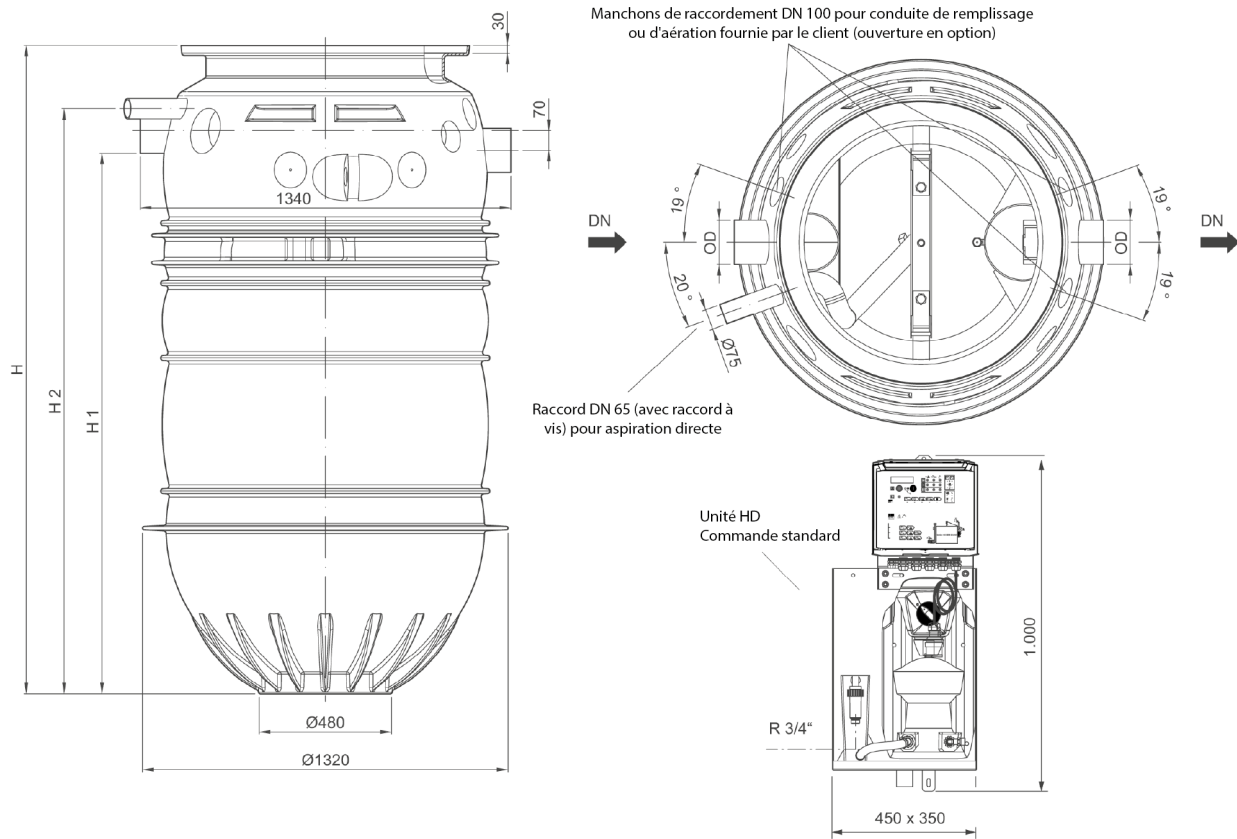

H1	1235 mm
H2	1375 mm
D	110 mm