



Vorfiler mit Schlammfang → Feinfilter → Aktivkohle → Schwammstadt

Werkstoff:		Gewicht: 331.62 kg		 <b>ACO AG</b> Industrie Kleinzaun CH-8754 Netstal Tel. 055 / 645 53 00 E-Mail: aco@aco.ch	
zul. Abweichung: Norm		Oberfläche: DIN ISO 1302			
Erstellt:	Datum: 12.09.2025	Name: nae	Massstab:  <b>1:10</b>	Masseinheit: Millimeter	Projektion: ISO-E  Diese Zeichnung darf weder kopiert noch dritten Personen, insbesondere zum Zweck anderweitiger Benutzung mitgeteilt werden und bleibt unser Eigentum. Copyright reserved! © ACO AG
Freigegeben:	30.10.2025	nae		Blatt / Anz.: 1 / 3	
Status:	Freigegeben				
RWM ACO Drain Stormclean-P SD150 Art. Nr.: 3052573				Zeichnung Nr.: <b>CH 3052573</b>	
				Index: <b>A</b>	
				A 17.10.2025 nae Update - - - - - Erstaussgabe	

Plattdatum: 30.10.2025

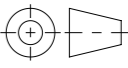
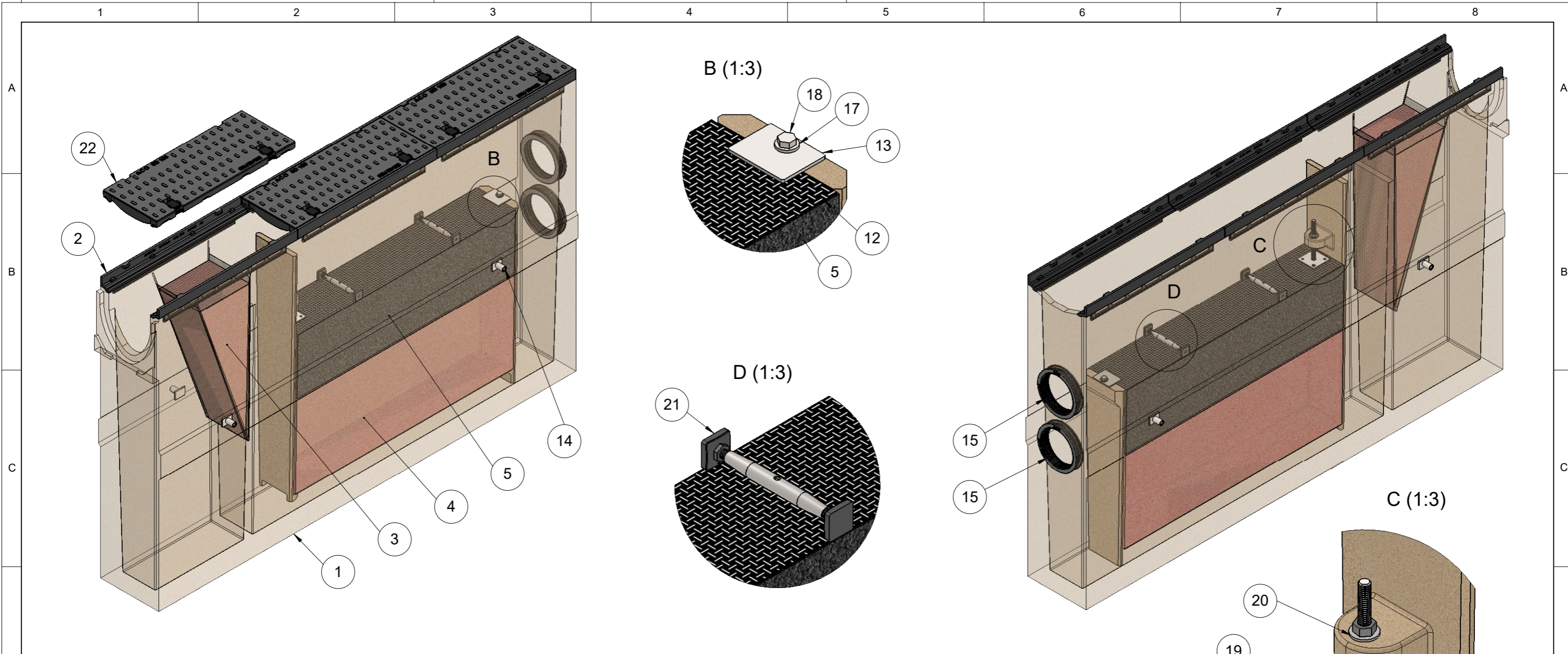

Pos	Menge	Art. Nr.	Beschreibung	Material	Gewicht
1	1	-	Behälter Filtereinheit 1.5m	Polymerbeton	273.76
2	6	2085159	Gusszarge Swissdrain	0.7050 (EN-GJS-500-7)	1.68
3	1	3006933	ACO Substratmaterial Vorfilter	ACO Substratmaterial Storm Plus	4.70
4	1	3006933	ACO Substratmaterial Storm Plus	ACO Substratmaterial Storm Plus	22.16
5	1	3037569	Kohle - Carbon Tech DGK 4x8 / 60	Aktivkohle	10.11
6	1	-	Lochblech 1 Vorfilter	1.4404 (X2CrNiMo17-12-2)	0.60
7	1	-	Lochblech 2 Vorfilter	1.4404 (X2CrNiMo17-12-2)	0.64
8	1	-	Lochblech Vorfilter oben	1.4404 (X2CrNiMo17-12-2)	0.21
9	1	-	Trennwand offen	Polymerbeton	3.46
10	1	-	Trennwand geschlossen	Polymerbeton	2.39
11	1	-	Lochblech Filter unten	1.4404 (X2CrNiMo17-12-2)	1.84
12	1	-	Lochblech Filter oben	1.4404 (X2CrNiMo17-12-2)	0.85
13	1	-	Klemmplatte	1.4404 (X2CrNiMo17-12-2)	0.07
14	4	2085575	Flachstahlanker RD12x30 verzinkt	1.0037 (S235JR)	0.05
15	2	2001420	LLD_DN100_140-25	CR 75 Shore A	0.08
16	1	2085170	Hülsendübel M8x40 Stahl verzinkt	1.0037 (S235JR)	0.01
17	1	3008379	U-Scheibe, M8, Inox V4a	1.4404 (X2CrNiMo17-12-2)	0.00
18	1	3008376	Sechskantschraube, M8x20, DIN 933, V4a	1.4404 (X2CrNiMo17-12-2)	0.01
19	1	2092623	Einbaustütze 120	1.4301	0.17
20	2	2027675	U-Scheibe DIN125-10.5	1.4404 (X2CrNiMo17-12-2)	0.01
21	2	-	Spannelement	1.4404	0.10
22	3	3042859	Abdeckrost Powerlock SD150 geschlossen	0.7050 (EN-GJS-500-7)	11.73

Werkstoff:	Gewicht:
zul. Abweichung:	Oberfläche:
Norm	DIN ISO 1302



**ACO AG**  
 Industrie Kleinzaun  
 CH-8754 Netstal  
 Tel. 055 / 645 53 00  
 E-Mail: aco@aco.ch



Erstellt:	Datum:	Name:
Freigegeben:	Freigegeben	nae
Status:	Freigegeben	nae

Masstab:  
**1:10**

Masseinheit:  
Millimeter  
Blatt / Anz.:  
2 / 3

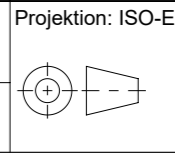

Diese Zeichnung darf weder kopiert noch dritten Personen, insbesondere zum Zweck anderweitiger Benutzung mitgeteilt werden und bleibt unser Eigentum.  
 Copyright reserved! © ACO AG

RWM  
**ACO Drain Stormclean-P**  
 SD150  
 Art. Nr.: 3052573

Zeichnung Nr.:	Index:
<b>CH 3052573</b>	<b>A</b>
A 17.10.2025 nae Update	
- Erstaussgabe	

# Zuschnitte der Lochbleche

Bei Trennwänden sind 2mm Klebefläche berücksichtigt!

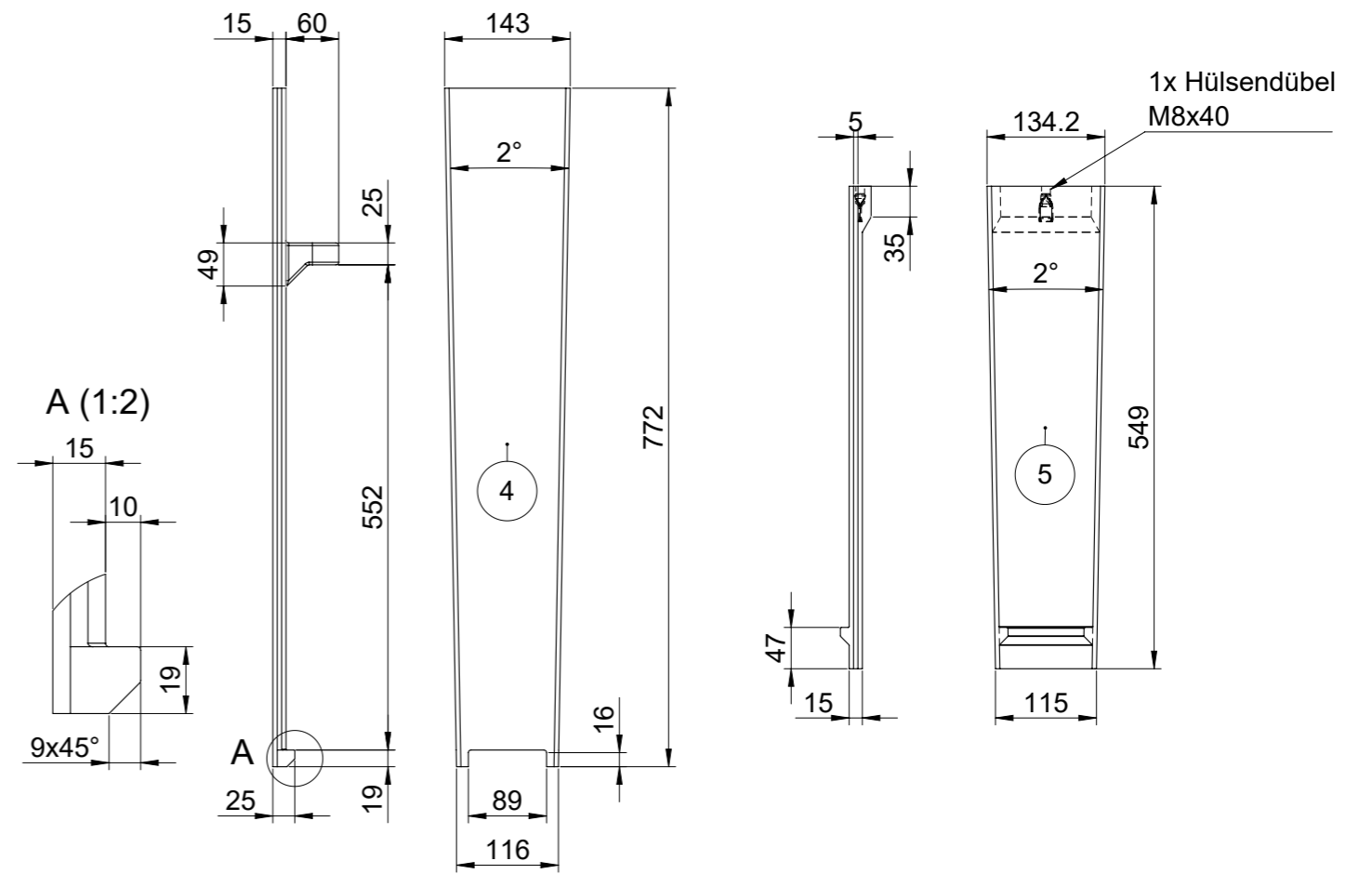
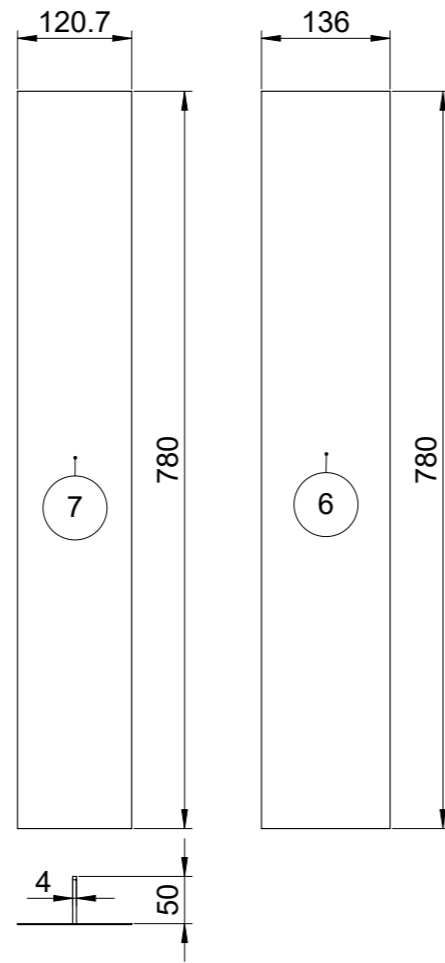
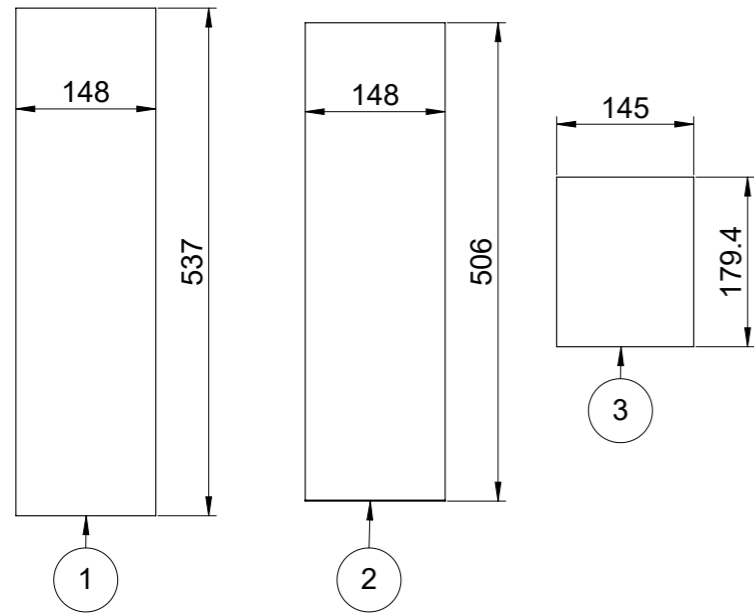

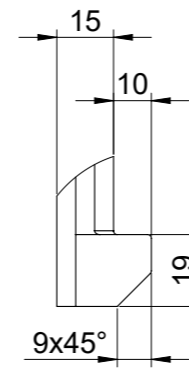

A (1:2)

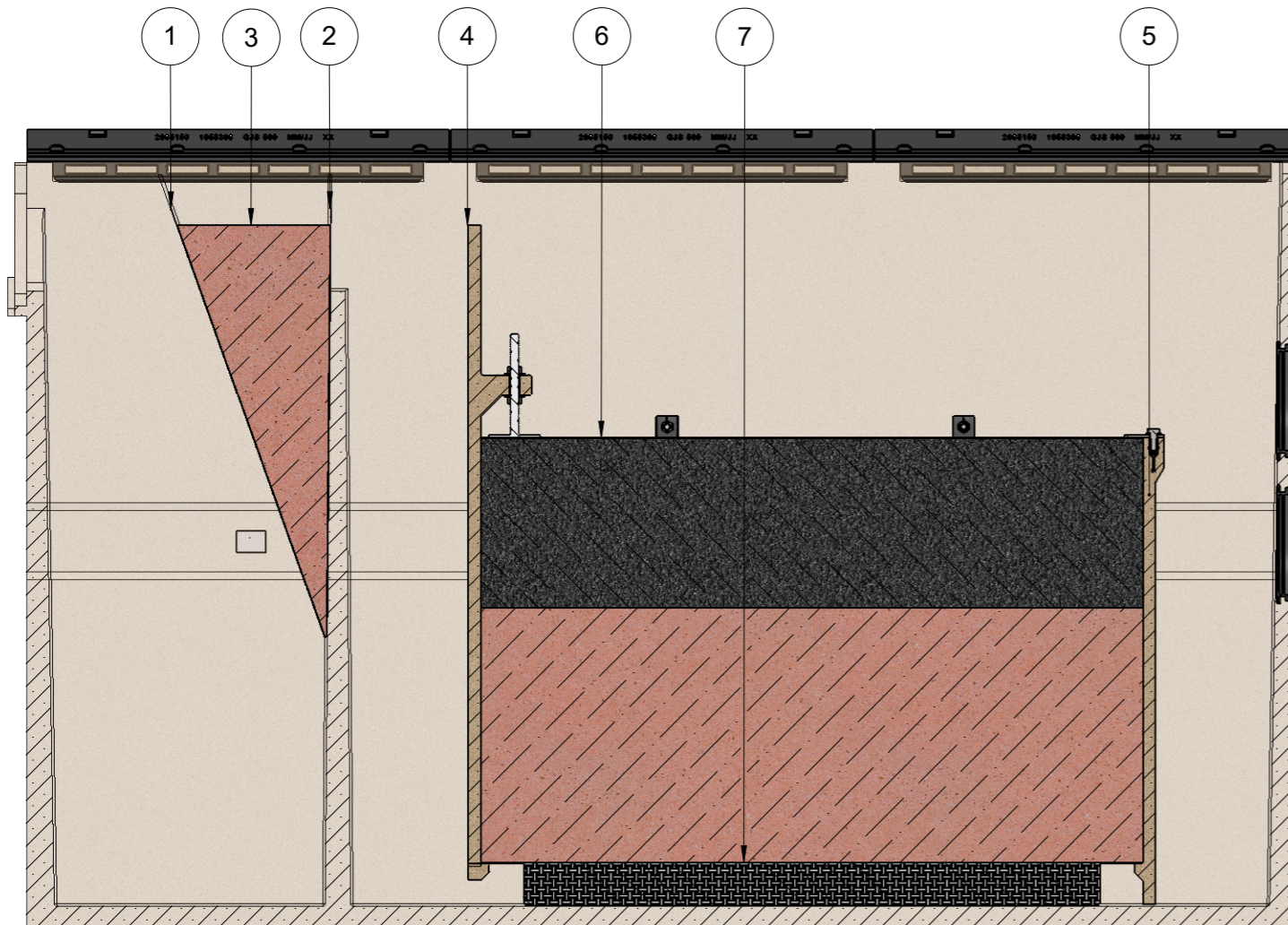
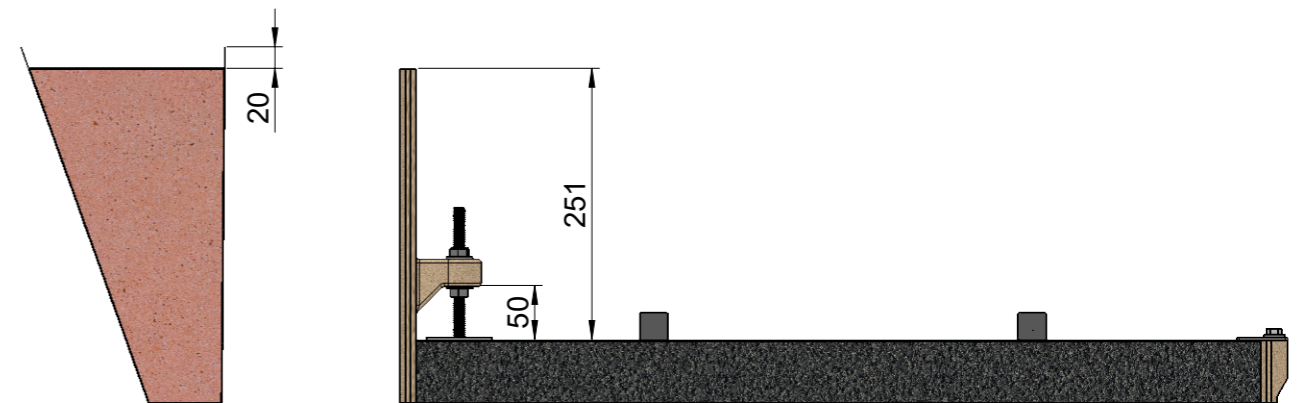

Füllhöhe Substratmaterial bis 20mm vor Lochblech

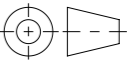
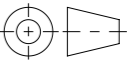
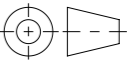

Werkstoff:		Gewicht: 331.62 kg		 <b>ACO AG</b> Industrie Kleinzaun CH-8754 Netstal Tel. 055 / 645 53 00 E-Mail: aco@aco.ch															
zul. Abweichung: Norm		Oberfläche: DIN ISO 1302		<table border="1"> <tr> <td>Erstellt:</td> <td>Datum:</td> <td>Name:</td> <td rowspan="3">Massstab: <b>1:8</b></td> <td rowspan="3">Masseinheit: Millimeter</td> <td rowspan="3">Projektion: ISO-E </td> <td colspan="2" rowspan="3">           Diese Zeichnung darf weder kopiert noch dritten Personen, insbesondere zum Zweck anderweitiger Benutzung mitgeteilt werden und bleibt unser Eigentum.            Copyright reserved! © ACO AG         </td> </tr> <tr> <td>Freigegeben:</td> <td>30.10.2025</td> <td>nae</td> </tr> <tr> <td>Status:</td> <td colspan="2">Freigegeben</td> </tr> </table>		Erstellt:	Datum:	Name:	Massstab: <b>1:8</b>	Masseinheit: Millimeter	Projektion: ISO-E 	Diese Zeichnung darf weder kopiert noch dritten Personen, insbesondere zum Zweck anderweitiger Benutzung mitgeteilt werden und bleibt unser Eigentum. Copyright reserved! © ACO AG		Freigegeben:	30.10.2025	nae	Status:	Freigegeben	
Erstellt:	Datum:	Name:	Massstab: <b>1:8</b>	Masseinheit: Millimeter	Projektion: ISO-E 	Diese Zeichnung darf weder kopiert noch dritten Personen, insbesondere zum Zweck anderweitiger Benutzung mitgeteilt werden und bleibt unser Eigentum. Copyright reserved! © ACO AG													
Freigegeben:	30.10.2025	nae																	
Status:	Freigegeben																		
RWM ACO Drain Stormclean-P SD150 Art. Nr.: 3052573				Zeichnung Nr.: <b>CH 3052573</b>		Index: <b>A</b>													
A		17.10.2025		nae		Update													
-						Erstausgabe													