

Einlauf (180°): DN150 - Ø160
Rohrmat.: PE-HD

Auslauf (0°): DN150 - Ø160
Rohrmat.: PE-HD

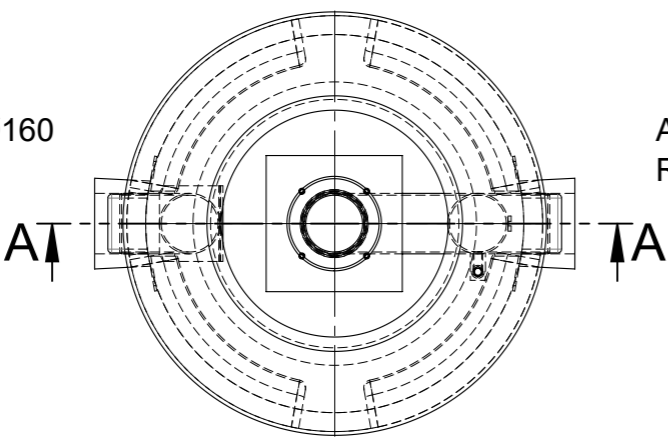

Schlammfang: 1200 Liter
Ölspeichervolumen: 160 Liter
Gesamtgewicht: 1050kg

Artikel-Nr.	Bezeichnung	Menge
400144	Einlaufteil DN150 zu MAX 4/80 aus PE-DH	1
405875	Auslaufteil DN150 PE-HD für Oleomax	1
100592	Anschlussdichtung 160mm Bohrung 186mm	2
100572	Flachstahlanker RD12 verzinkt	4
100597	Flachstahlanker RD16 verzinkt	6

Werkstoff:	Gewicht: 998.84 kg	 ACO Passavant AG Industrie Kleinzaun CH-8754 Netstal Tel. 055 / 645 53 00 E-Mail: aco@aco.ch
zul. Abweichung: Norm	Oberfläche: DIN ISO 1302	

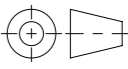
Erstellt:	Datum: 13.04.2018	Name: Gric	Massstab: 1:20	Masseinheit: Millimeter Blatt / Anz.: 1 / 1	Projektion: ISO-E  Diese Zeichnung darf weder kopiert noch dritten Personen, insbesondere zum Zweck anderweitiger Benutzung mitgeteilt werden und bleibt unser Eigentum. Copyright reserved! © ACO Passavant AG
Freigegeben:	14.09.2020	AH			
Status:	Freigegeben				

Bauelemente Polycom Typ 1 Klasse 2 - NG 6 l/s Art. Nr.: 444019			Zeichnung Nr.: CH 444019		Index: B
B	14.09.2020	AH	Check Gewicht		
A	12.04.2019	AH			