

**Abwicklung**

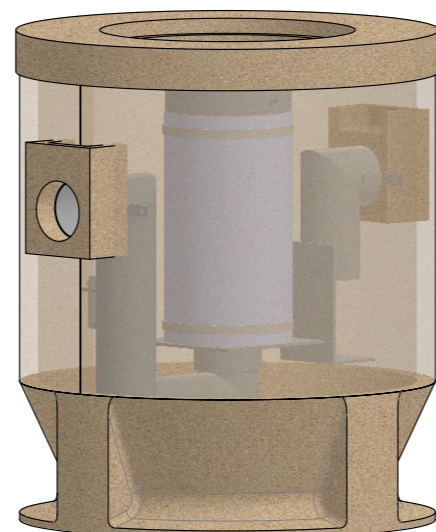
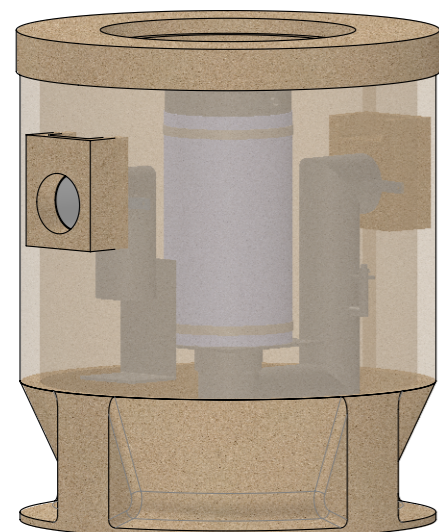
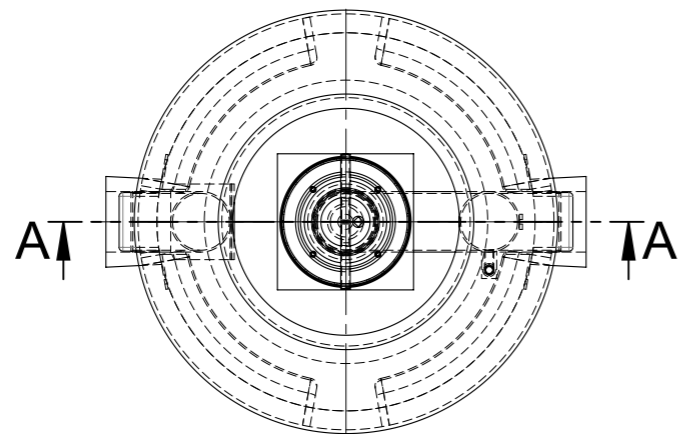
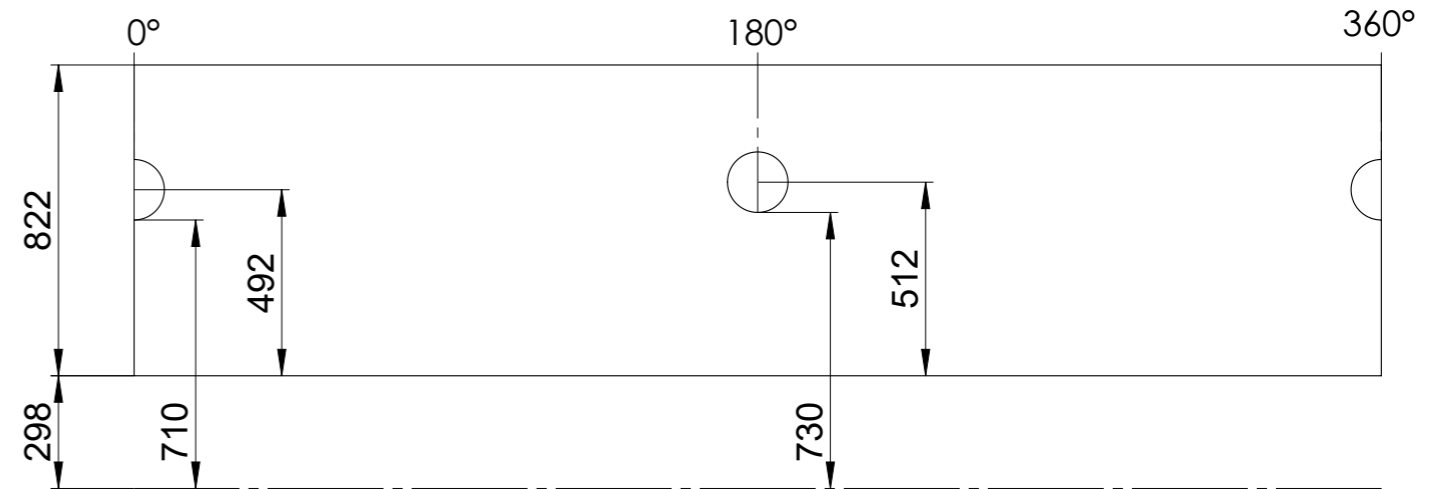

Ölspeichervolumen: 160 Liter

Gesamtgewicht: 850kg

Artikel-Nr.	Bezeichnung	Menge
400144	Einlaufteil DN150 zu MAX 4/80 aus PE-DH	1
405875	Auslaufteil DN150 PE-HD für Oleomax	1
701586	Schwimmer DN150 PE-HD für Oleomax	1
400136	Koaleszenzelement DN150 zu Oleomax	1
100572	Flachstahlanker RD12 verzinkt	4
100597	Flachstahlanker RD16 verzinkt	6
100592	Anschlussdichtung 160mm Bohrung 186mm	2

Werkstoff:	Gewicht: <b>784.19 kg</b>
zul. Abweichung: <b>Norm</b>	Oberfläche: <b>DIN ISO 1302</b>

**ACO Passavant AG**  
 Industrie Kleinzaun  
 CH-8754 Netstal  
 Tel. 055 / 645 53 00  
 E-Mail: aco@aco.ch

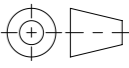

Erstellt:	Datum: 13.04.2018	Name: Gric	Massstab: <b>1:20</b>	Masseinheit: <b>Millimeter</b>	Projektion: ISO-E 	Diese Zeichnung darf weder kopiert noch dritten Personen, insbesondere zum Zweck anderweitiger Benutzung mitgeteilt werden und bleibt unser Eigentum. Copyright reserved! © ACO Passavant AG
Freigegeben:	14.09.2020	AH				
Status:	Freigegeben					

Bauelemente <b>Polycom Typ 2</b> Klasse 1s - NG 1.6 - 6 l/s Art. Nr.: 444024			Zeichnung Nr.: <b>CH 444024</b>		Index: <b>B</b>
B	14.09.2020	AH	Check Gewicht		
A	12.04.2019	AH	Innentteile NEU, Ansicht NEU		