

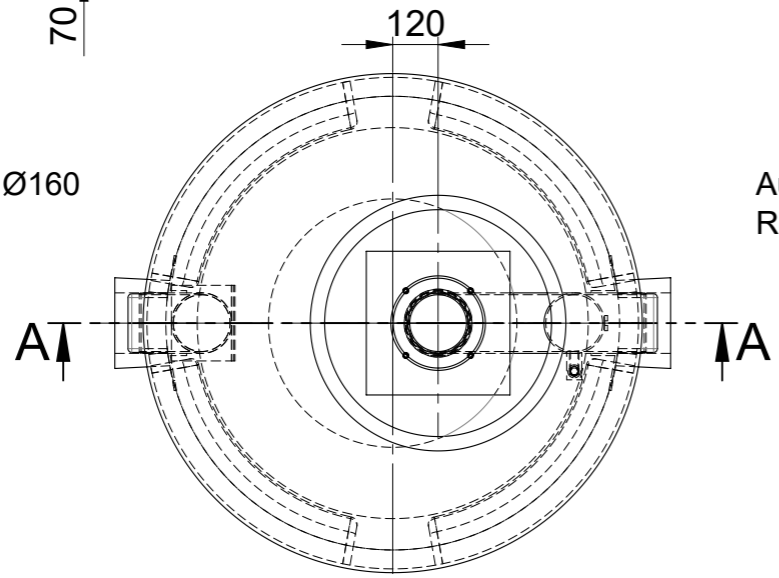

Einlauf (180°): DN150 - Ø160  
Rohrmat.: PE-HD

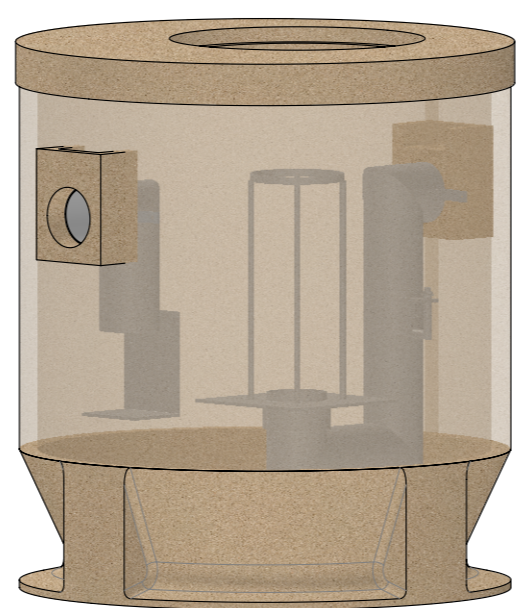

Auslauf (0°): DN150 - Ø160  
Rohrmat.: PE-HD

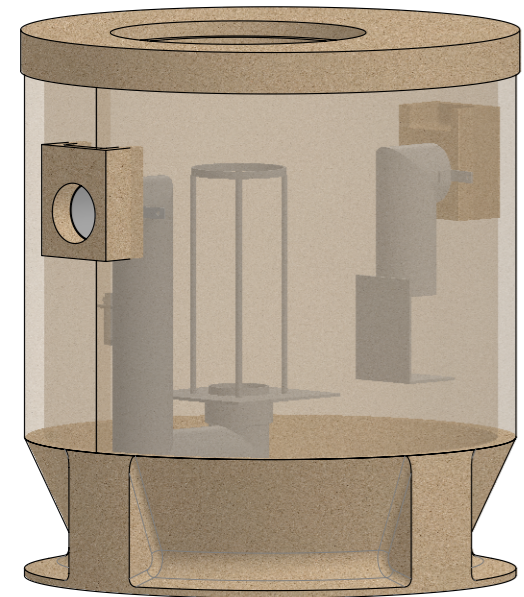

Ölspeichervolumen: 270 Liter		Gesamtgewicht: 1200kg	
<b>Kontroll-exemplar</b>	<b>Artikel-Nr.</b>	<b>Bezeichnung</b>	<b>Menge</b>
Datum : _____	400032	Einlaufteil DN150 zu CRB 6-10 aus PE-HD	1
Stempel / Signum : _____	406362	Auslaufteil DN150 PE-HD OLEOPATOR	1
	100592	Anschlussdichtung 160mm Bohrung 186mm	2
	100572	Flachstahlanker RD12 verzinkt	4
	100597	Flachstahlanker RD16 verzinkt	6
Werkstoff:	Gewicht: 1077.71 kg	 <b>ACO Passavant AG</b> Industrie Kleinzaun CH-8754 Netstal Tel. 055 / 645 53 00 E-Mail: aco@aco.ch	
zul. Abweichung: <b>Norm</b>	Oberfläche: DIN ISO 1302		
Erstellt:	Datum: 13.04.2018	Name: Gric	Masstab: 1:20
Freigegeben:	Datum: 16.09.2020	Name: KJ	Masseinheit: Millimeter
Status: Freigegeben			Projektion: ISO-E
Bauelemente		Zeichnung Nr.:	
<b>Polycom Typ 2</b>		<b>CH 444040</b>	
Klasse 2 - NG 8 - 10 l/s		Index: <b>B</b>	
Art. Nr.: 444040		B 16.09.2020 KJ Gewicht Check A 17.04.2019 AH Innenteile NEU, Ansicht NEU	

Diese Zeichnung darf weder kopiert noch dritten Personen, insbesondere zum Zweck anderweitiger Benutzung mitgeteilt werden und bleibt unser Eigentum.  
Copyright reserved! © ACO Passavant AG

Ploddatum: 16.09.2020