

Muli-Star MDP1/MWP1

Informazioni sulla gamma di prodotti

- Peso ridotto: 31 kg
- Girante a prova di intasamenti
- Montaggio rapido
- Silenziosità di funzionamento grazie alla bassa velocità
- Varianti con corrente trifase e alternata
- Inserimento attraverso copertura Ø 600 possibile
- Passaggio aperto: 57 mm

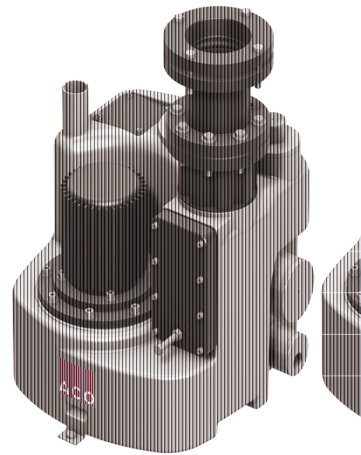

Dati tecnici dell'articolo

kg	38,5
Tipo	MWPS1
Potenza del motore P1	1.1 kW
Potenza del motore P2	0.75 kW
Assorb.corrente	5.05 A
Tensione	230 V
Granuli	1410 U/min
Granulosità	50 mm
Volume	20 l
Volume totale	60 l
Cod. art.	2026370

Curva di capacità

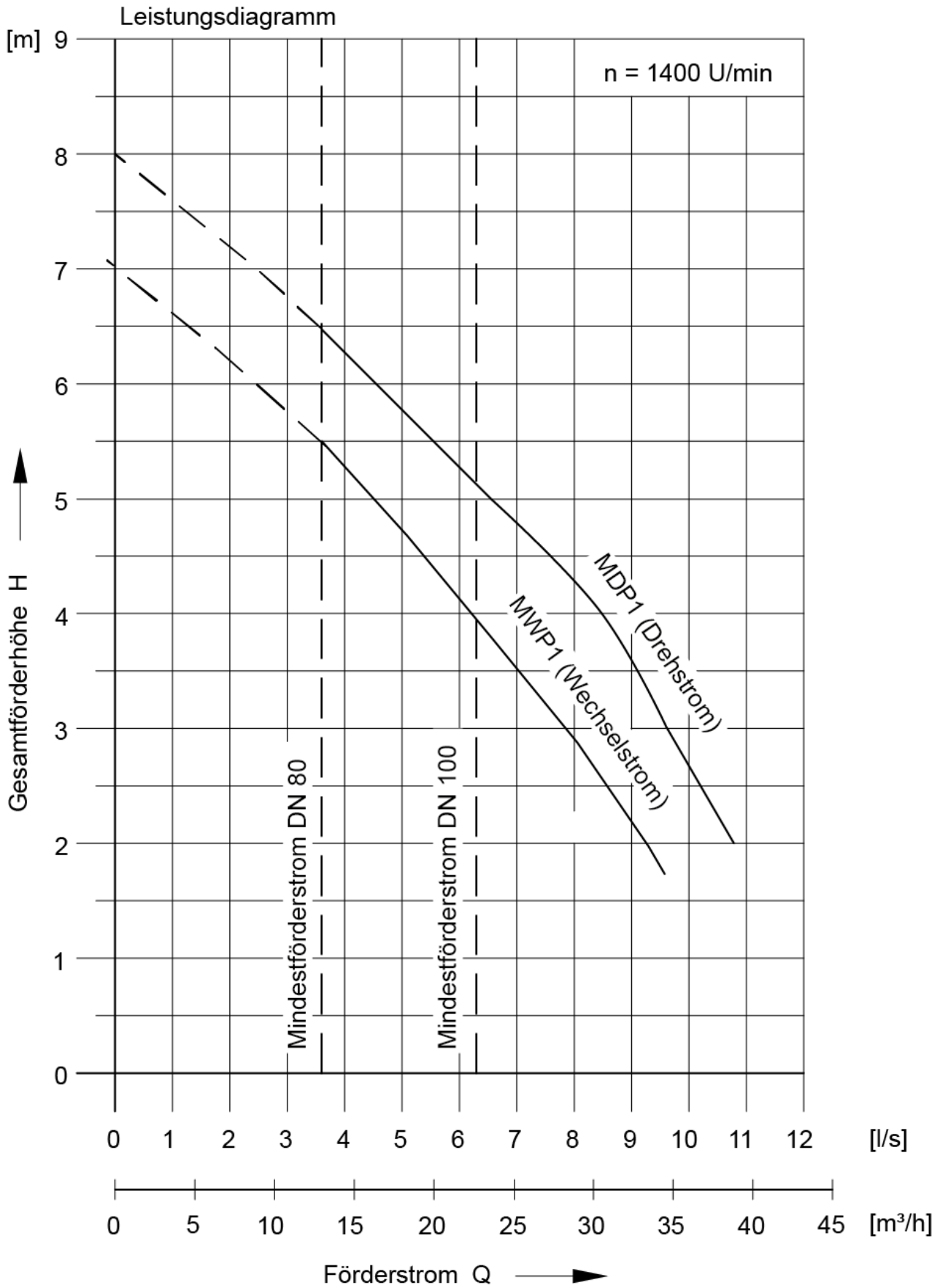

Altezza di portata	2,5 - 5,5 m
--------------------	-------------



Q 2m	9,7 l/s
Q 4 m	7,0 l/s
Temperatura normale	40 °C
Temperatra massima	40 °C