

Lipator-S-RA - utilizzo manuale

Informazioni sulla gamma di prodotti

- Separatore di grassi Lipator-S-RM stadio di espansione 2
- Acciaio inox 1.4301
- Con valvola a sfera elettrica DN 50 per l'estrazione di grasso e fango - utilizzo manuale
- Secondo norme SN EN 1825
- Omologazione dall'ente di costruzione Z-54.1-452
- Per installazione interna - antigelo
- Con raccolta fanghi integrata
- Riscaldatore e cartuccia per l'omogeneizzazione del grasso
- 2 raccoglitori supplementari con coperchio
- Con pompa manuale a membrana per aumentare la pressione e estrarre il grasso
- Con raccoglitore per strati pesanti di grasso e/ o fango, coperchio e presa per tubi flessibili

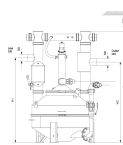

Dati tecnici dell'articolo

kg	176,8
Dimensione nominale	NS 4
Diametro nominale	100 DN
Volume totale	480
Peso a vuoto	190 kg
Peso carico	670 kg
Diametro x altezza	980 x 450 mm
Singolo pezzo più pesante	45 kg
ØD	980 mm
Cod. art.	2074102

Dimensioni

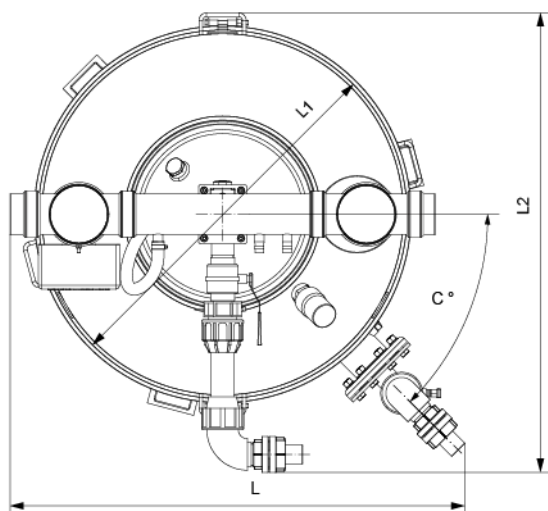
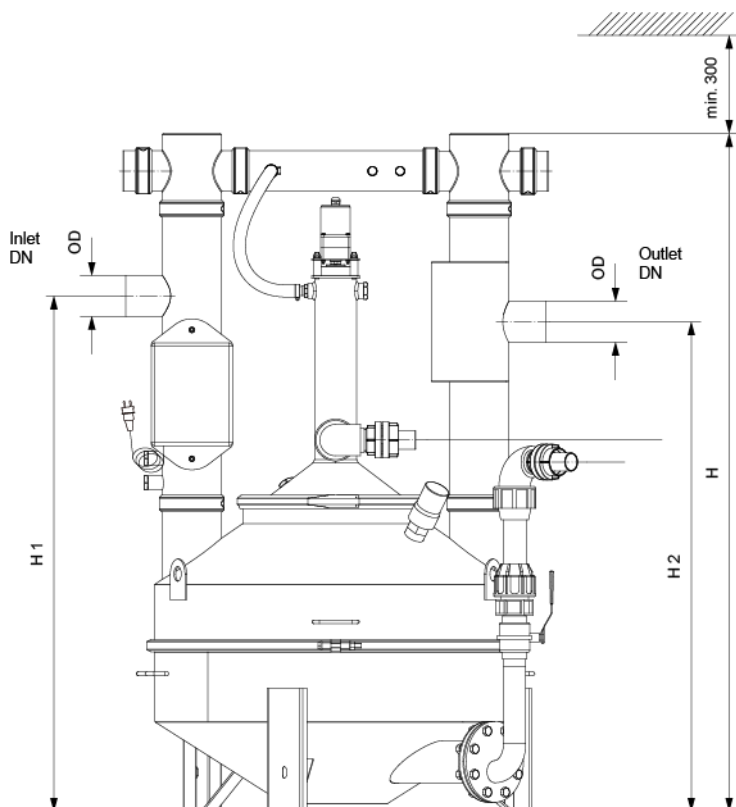

L	1240 mm
L1	980 mm
L2	1300 mm
L3	45 mm
H	1850 mm
H1	1400 mm
H2	1330 mm