

A-A (1:2)

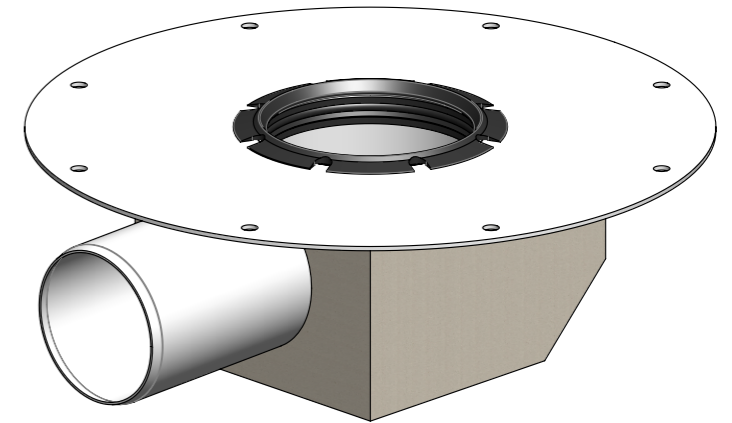
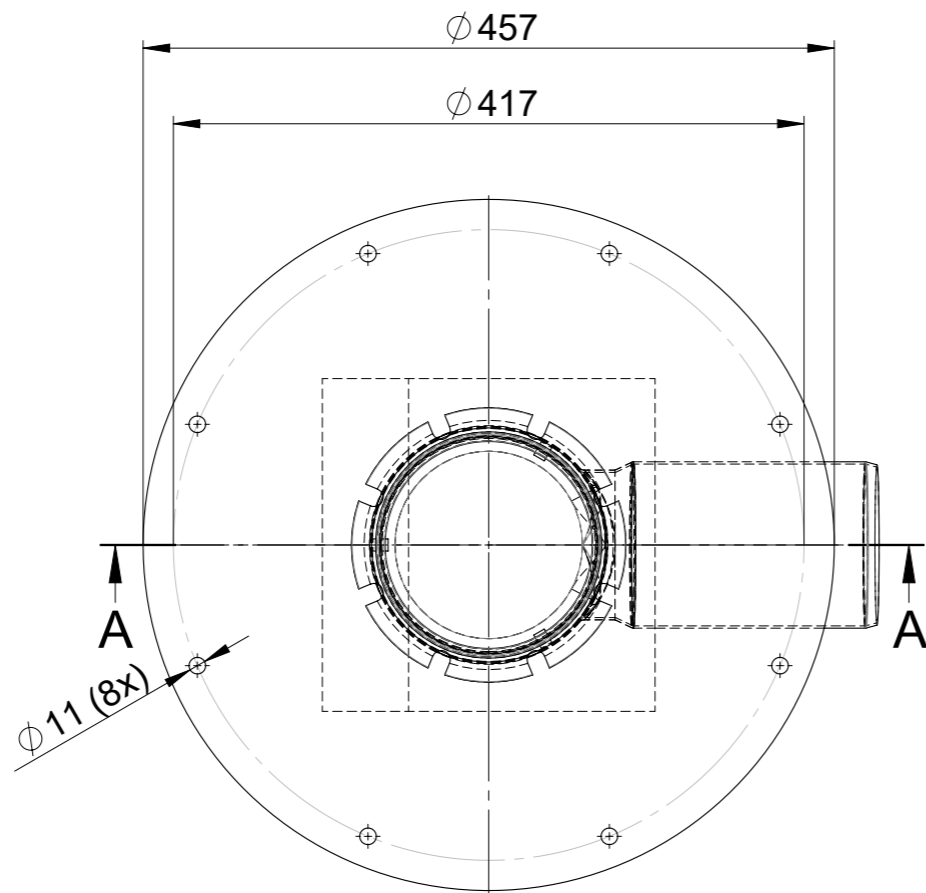
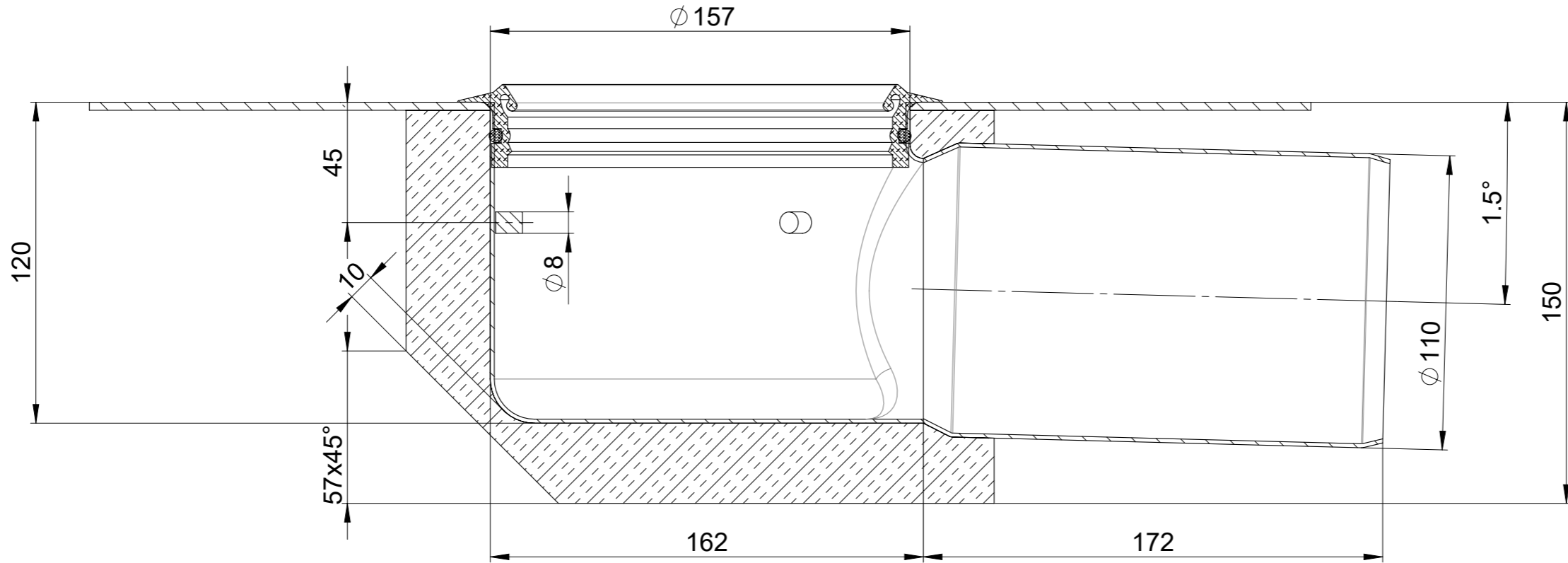

Pos	Menge	Index	Beschreibung	Zn. Nr.	Material	Gewicht
1	1		Gully 157 DN100 waagrecht	E57944	1.4301	4.96
2	1	B	Abdichtring für Ablauf 157 (415923)	408205	EPDM / NBR	0.11
3	1	+	Isolierkörper waagrecht DN100	445498_1	PU-Schaum fest	0.67

Werkstoff:		Gewicht: 5.74 kg		 ACO AG Industrie Kleinzaun CH-8754 Netstal Tel. 055 / 645 53 00 E-Mail: aco@aco.ch					
zul. Abweichung: Norm		Oberfläche: DIN ISO 1302		 Projektion: ISO-E		Diese Zeichnung darf weder kopiert noch dritten Personen, insbesondere zum Zweck anderweitiger Benutzung mitgeteilt werden und bleibt unser Eigentum. Copyright reserved! © ACO AG			
Erstellt:	Datum:	Name:	Massstab: 1:5	Masseinheit:	 Projektion: ISO-E	Diese Zeichnung darf weder kopiert noch dritten Personen, insbesondere zum Zweck anderweitiger Benutzung mitgeteilt werden und bleibt unser Eigentum. Copyright reserved! © ACO AG			
Freigegeben:	13.09.2019	KJ		Millimeter		Blatt / Anz.:	1 / 1	Zeichnung Nr.: CH 445498	
Status:	15.09.2024	Hans		Freigegeben		Index: B		B 12.09.2024 Hans SAP-Nr. A 23.02.2021 AB Diverse Komponenten	
Haustechnik				Gully 157 mehrteilig o. GV DN100 waagrecht Ablaufkörper DN70 - DN100 mit Isolierkörper Art. Nr.: 2091245				CAD-System: SolidWorks	

Allgemeintoleranzen für Längenmasse		DIN ISO 2768-1					
Genauigkeitsgrad		Abmasse in mm für Nennmassbereiche					
0,5	> 3	> 6	> 30	> 120	> 400	> 1000	
... 3	... 6	... 30	... 120	... 400	... 1000	... 2000	
m (mittel)	± 0.1	± 0.1	± 0.2	± 0.3	± 0.5	± 0.8	± 1.2