

## Lipator-S-RA - utilizzo automatico

### Informazioni sulla gamma di prodotti

- Separatore di grassi Lipator-S-RA stadio di espansione 3
- Acciaio inox 1.4571
- Con valvola a sfera elettrica DN 50 per l'estrazione di grasso e fango - utilizzo automatico
- Secondo norme SN EN 1825
- Omologazione dall'ente di costruzione Z-54.1-452
- Per installazione interna - antigelo
- Con raccolta fanghi integrata
- Riscaldatore e cartuccia per l'omogeneizzazione del grasso
- 2 raccoglitori supplementari con coperchio
- Con misuratore dello spessore dello strato di grasso
- Con misurazione di livello del barile

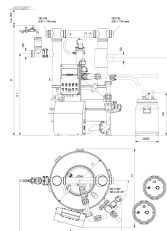

### Dati tecnici dell'articolo

kg	213,3
Dimensione nominale	NS 2
Diametro nominale	100 DN
Volume totale	220
Peso a vuoto	220 kg
Peso carico	440 kg
Diametro x altezza	880 x 750 mm
Singolo pezzo piu pesante	50 kg
ØD	640 mm
Cod. art.	2091847

# Dimensioni

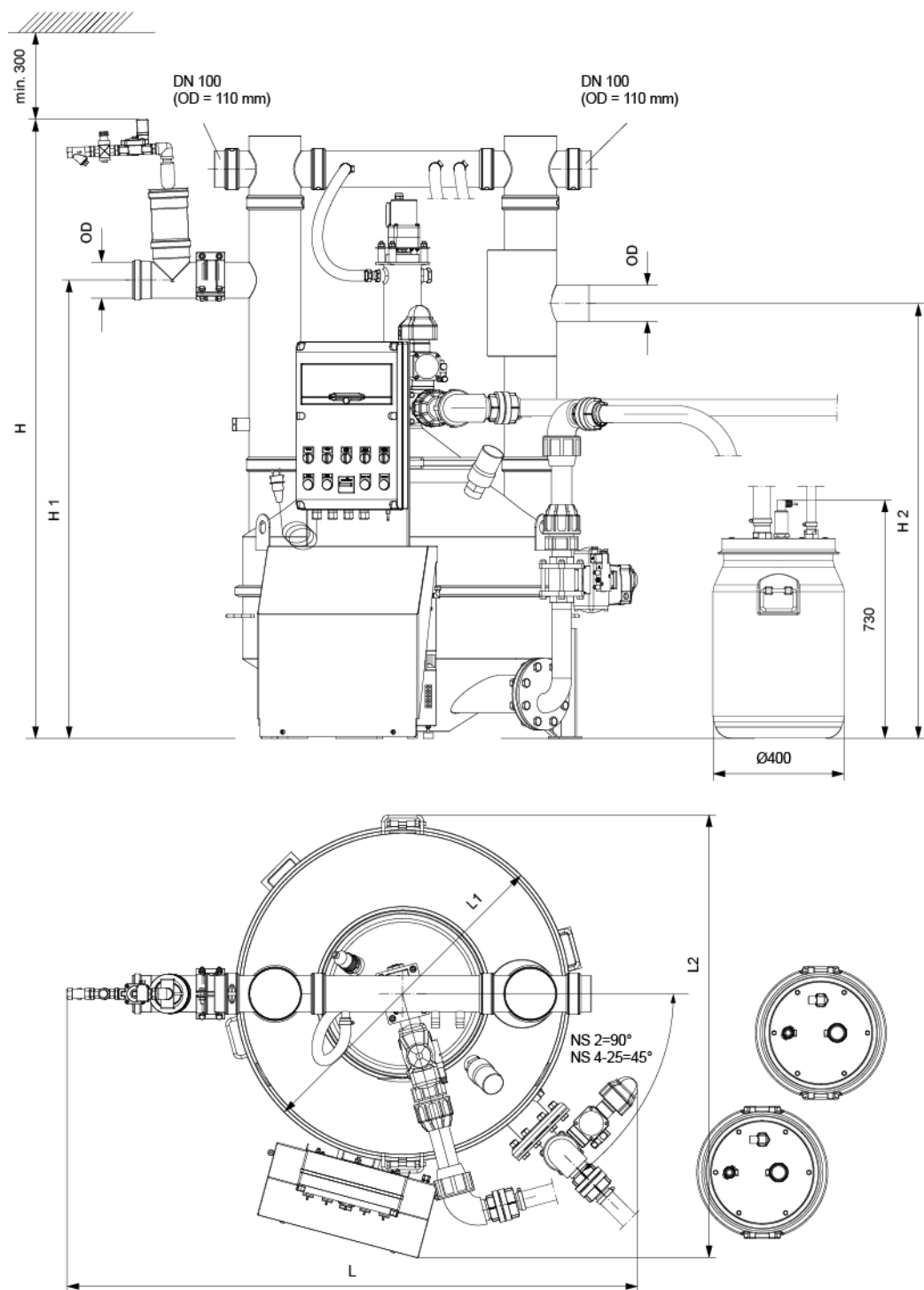

L	1170 mm
L1	640 mm
L2	970 mm
H	1700 mm
H1	1300 mm
H2	1230 mm