

## Lipator-S-RA - utilizzo manuale

### Informazioni sulla gamma di prodotti

- Separatore di grassi Lipator-S-RM stadio di espansione 2
- Acciaio inox 1.4301
- Con valvola a sfera elettrica DN 50 per l'estrazione di grasso e fango - utilizzo manuale
- Secondo norme SN EN 1825
- Omologazione dall'ente di costruzione Z-54.1-452
- Per installazione interna - antigelo
- Con raccolta fanghi integrata
- Riscaldatore e cartuccia per l'omogeneizzazione del grasso
- 2 raccoglitori supplementari con coperchio
- Con pompa manuale a membrana per aumentare la pressione e estrarre il grasso
- Con raccoglitore per strati pesanti di grasso e/ o fango, coperchio e presa per tubi flessibili

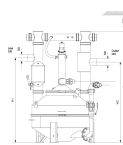

### Dati tecnici dell'articolo

|                           |               |
|---------------------------|---------------|
| kg                        | 290,4         |
| Dimensione nominale       | NS 10         |
| Diametro nominale         | 150 DN        |
| Volume totale             | 1400          |
| Peso a vuoto              | 300 kg        |
| Peso carico               | 1700 kg       |
| Diametro x altezza        | 1500 x 650 mm |
| Singolo pezzo più pesante | 95 kg         |
| ØD                        | 1500 mm       |
| Cod. art.                 | 2091848       |

# Dimensioni

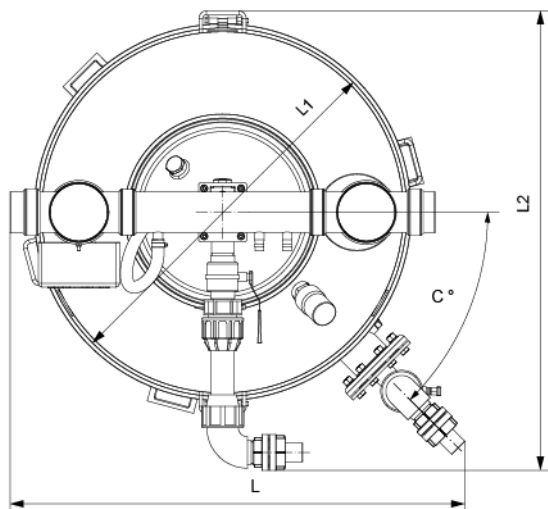
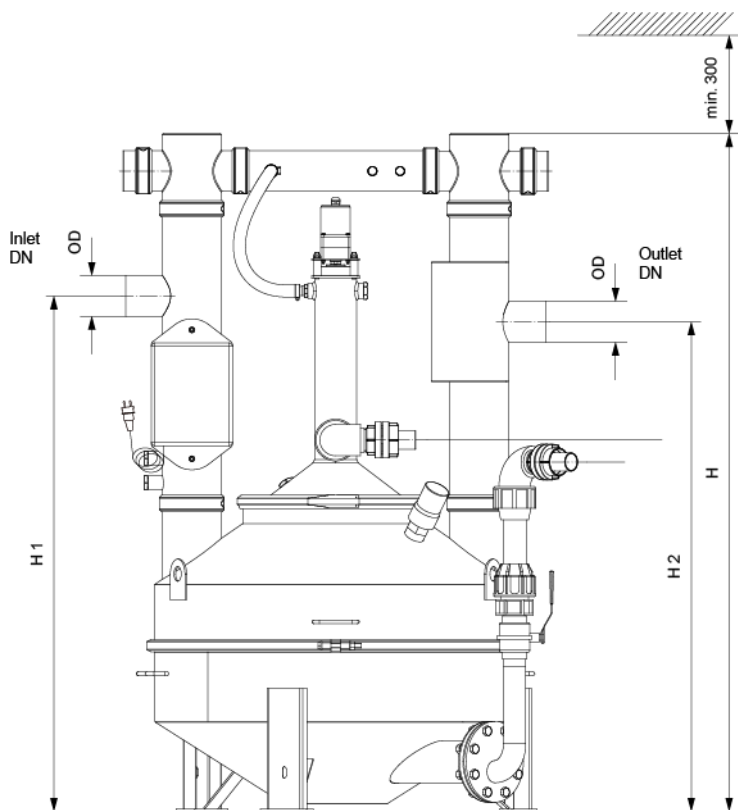

|    |         |
|----|---------|
| L  | 1710 mm |
| L1 | 1500 mm |
| L2 | 1670 mm |
| L3 | 45 mm   |
| H  | 2200 mm |
| H1 | 1800 mm |
| H2 | 1730 mm |