

## Lipator-S-RA - utilizzo automatico

### Informazioni sulla gamma di prodotti

- Separatore di grassi Lipator-S-RA stadio di espansione 3
- Acciaio inox 1.4301
- Con valvola a sfera elettrica DN 50 per l'estrazione di grasso e fango - utilizzo automatico
- Secondo norme SN EN 1825
- Omologazione dall'ente di costruzione Z-54.1-452
- Per installazione interna - antigelo
- Con raccolta fanghi integrata
- Riscaldatore e cartuccia per l'omogeneizzazione del grasso
- 2 raccoglitori supplementari con coperchio
- Con misuratore dello spessore dello strato di grasso
- Con misurazione di livello del barile

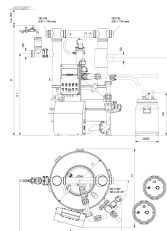

### Dati tecnici dell'articolo

kg	439,5
Dimensione nominale	NS 25
Diametro nominale	200 DN
Volume totale	2260
Peso a vuoto	430 kg
Peso carico	2690 kg
Diametro x altezza	1750 x 780 mm
Singolo pezzo piu pesante	120 kg
ØD	1750 mm
Cod. art.	2091852

# Dimensioni

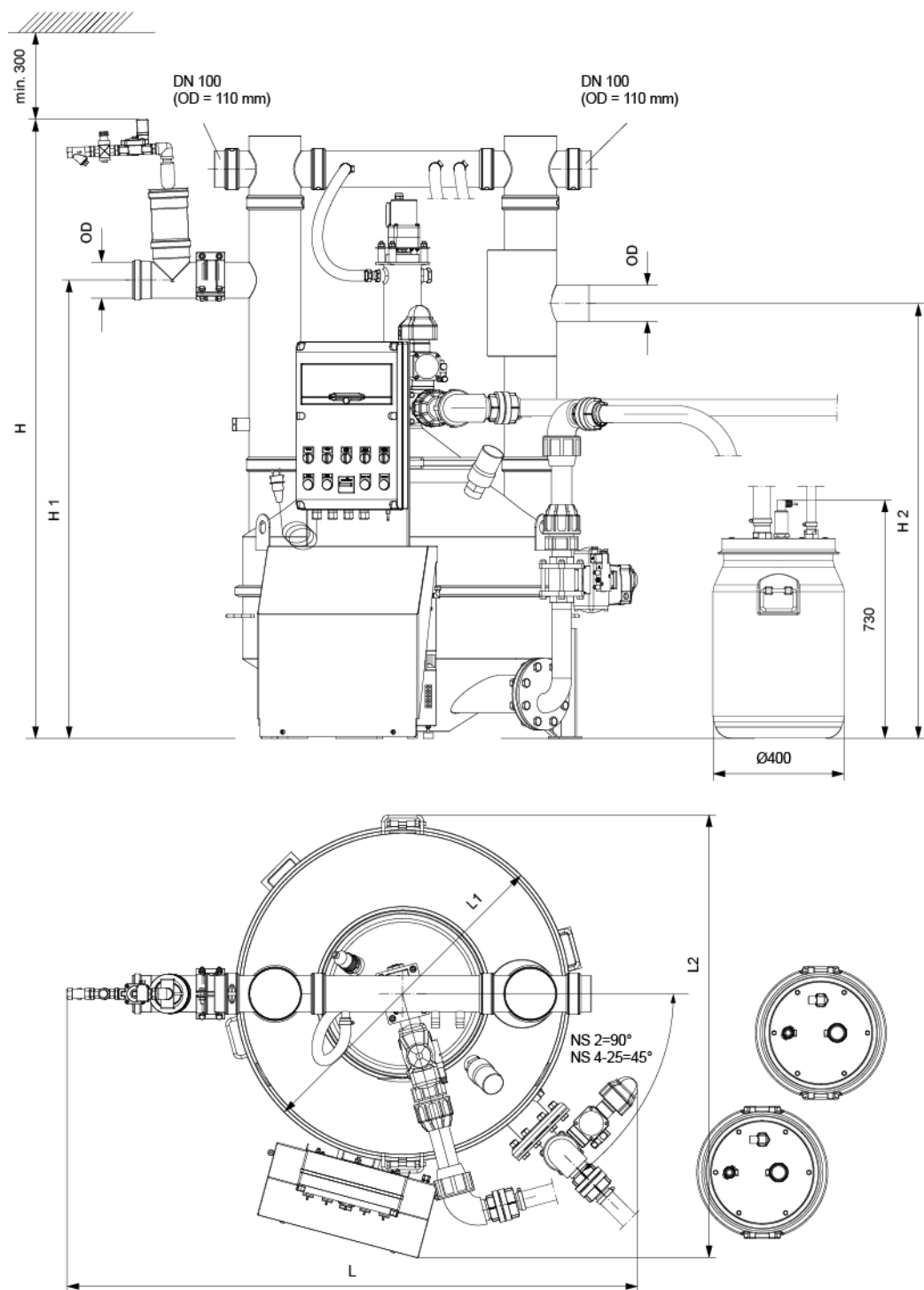

L	1950 mm
L1	1750 mm
L2	1880 mm
H	2420 mm
H1	2000 mm
H2	1930 mm