

Einlauf (180°): DN150 - Ø160
Rohrmat.: PE-HD

Auslauf (0°): DN150 - Ø160
Rohrmat.: PE-HD

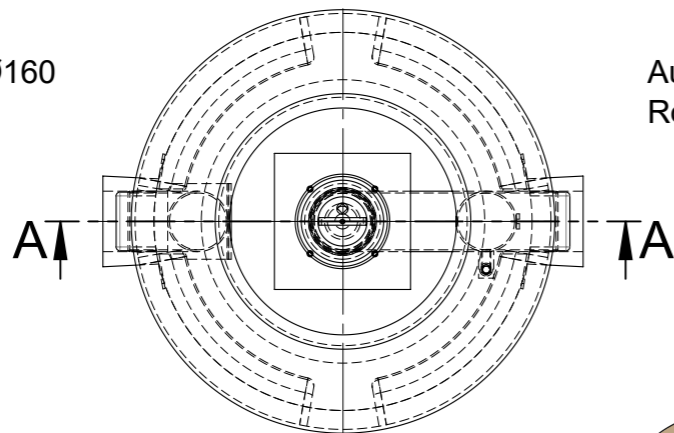

Schlammfang: 800 Liter
Ölspeichervolumen: 160 Liter

Gesamtgewicht: 950kg



Kontroll exemplar

Datum : _____

Stempel / Signum : _____

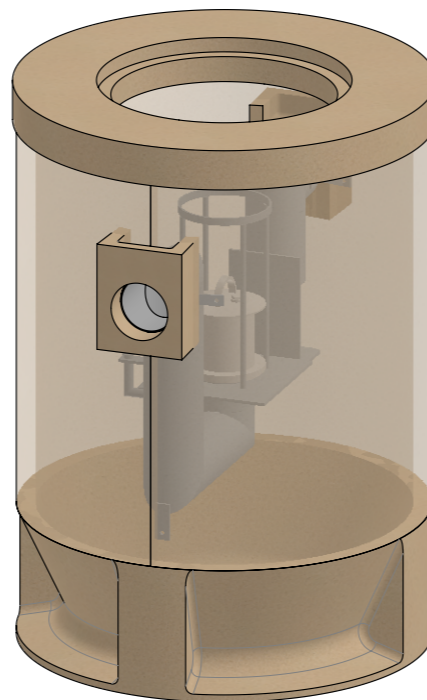
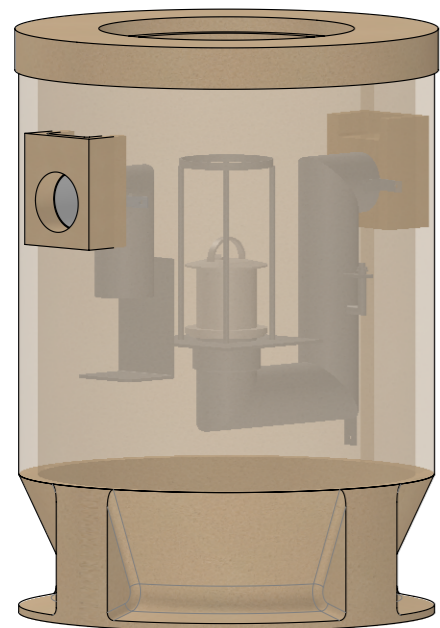
Artikelnummer	Bezeichnung	Menge
400144	Einlaufteil DN150 zu MAX 4/80 aus PE-DH	1
405875	Auslaufteil DN150 PE-HD für Oleomax	1
701586	Schwimmer DN150 PE-HD für Oleomax	1
100592	Anschlussdichtung 160mm Bohrung 186mm	2
100572	Flachstahlanker RD12 verzinkt	4
100597	Flachstahlanker RD16 verzinkt	6

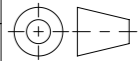

Werkstoff:		Gewicht: 871.84 kg		 ACO AG Industrie Kleinzaun CH-8754 Netstal Tel. 055 / 645 53 00 E-Mail: aco@aco.ch				
zul. Abweichung: Norm		Oberfläche: DIN ISO 1302		 Projektion: ISO-E		Diese Zeichnung darf weder kopiert noch dritten Personen, insbesondere zum Zweck anderweitiger Benutzung mitgeteilt werden und bleibt unser Eigentum. Copyright reserved! © ACO AG		
Erstellt:	Datum: 13.04.2018	Name: Gric	Massstab: 1:20	Masseinheit: Millimeter		Zeichnung Nr.: CH 444012		Index: C
Freigegeben:	07.09.2024	dca		Blatt / Anz.: 1 / 1		C 06.09.2024 dca SAP Nr.		Plottedatum: 07.09.2024
Status:	Freigegeben			B 14.09.2020 AH Check Gewicht		SAP Nr.		
Bauelemente Polycom Typ 1 Klasse 2s - NG 1.5 - 4 l/s Art. Nr.: 2091990				CAD-System: SolidWorks				