

Einlauf (180°): DN150 - Ø160
Rohrmat.: PE-HD

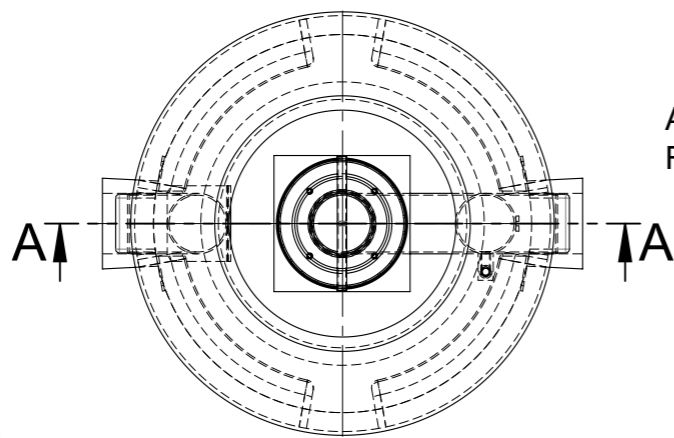

Auslauf (0°): DN150 - Ø160
Rohrmat.: PE-HD

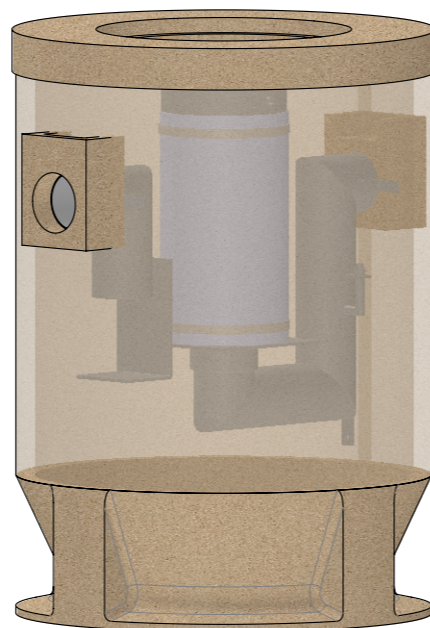
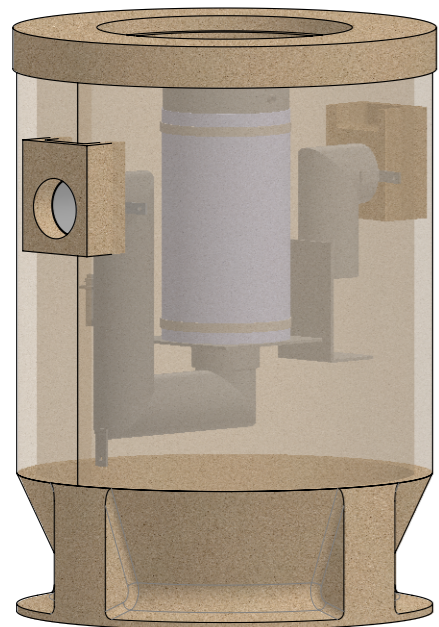

Schlammfang: 800 Liter
Ölspeichervolumen: 160 Liter

Gesamtgewicht: 950kg

Artikelnummer	Bezeichnung	Menge
400144	Einlaufteil DN150 zu MAX 4/80 aus PE-HD	1
405875	Auslaufteil DN150 PE-HD für Oleomax	1
400136	Koaleszenzelement DN150 zu Oleomax	1
100592	Anschlussdichtung 160mm Bohrung 186mm	2
100572	Flachstahlanker RD12 verzinkt	4
100597	Flachstahlanker RD16 verzinkt	6

Werkstoff: Gewicht: 855.54 kg
zul. Abweichung: Norm Oberfläche: DIN ISO 1302

ACO Passavant AG
Industrie Kleinzaun
CH-8754 Netstal
Tel. 055 / 645 53 00
E-Mail: aco@aco.ch

Erstellt:	Datum: 13.04.2018	Name: Gric	Massstab: 1:20	Masseinheit: Millimeter	Projektion: ISO-E	Diese Zeichnung darf weder kopiert noch dritten Personen, insbesondere zum Zweck anderweitiger Benutzung mitgeteilt werden und bleibt unser Eigentum. Copyright reserved! © ACO Passavant AG
Freigegeben:	14.09.2020	AH				
Status:	Freigegeben					

Bauelemente Polycom Typ 1 Klasse 1 - NG 1.5 - 4 l/s Art. Nr.: 444006			Zeichnung Nr.: CH 444006		Index: B
B	14.09.2020	AH	Check Gewicht		
A	10.04.2019	AH	Anpassung Innenteile, Ansicht NEU		