

Blechrandelle mit
Fit-in Körper
verschraubt

(1:4)

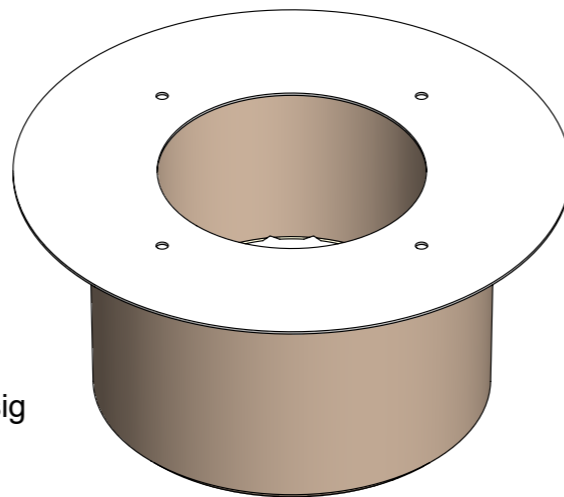

- Oberfläche frei von durchgehenden Rissen
- Rissbildung an der Oberfläche, bis 5mm Tiefe, sind zulässig
- Materialvertiefungen bis 5mm sind produktionsbedingt zulässig
- >5mm sind mit einer Reparaturmischung auszugleichen

Allgemeintoleranzen für Längenmasse		DIN ISO 2768-1					
Genauigkeitsgrad		Abmasse in mm für Nennmassbereiche					
		0,5	> 3	> 6	> 30	> 120	> 400
		... 3	... 6	... 30	... 120	... 400	... 1000
m (mittel)		± 0.1	± 0.1	± 0.2	± 0.3	± 0.5	± 0.8
							± 1.2

Pos	Menge	Index	Beschreibung	Zn. Nr.	Material	Gewicht
1	1	-	Grundkörper DN70	1069536_1069549	Skobifix Keramik	6.92
2	1	-	Blechrandelle Ø215	1069538_1069539	1.4301 (X5CrNi18-10)	0.62
3	4	-	Winkel	1069546_1069547	1.4301 (X5CrNi18-10)	0.02
4	1	-	Blechscheibe Innen-Ø76	1069541_1069550	1.4301 (X5CrNi18-10)	0.09

Werkstoff:	Gewicht: 7.70 kg	 ACO AG Industrie Kleinzaun CH-8754 Netstal Tel. 055 / 645 53 00 E-Mail: aco@aco.ch	
zul. Abweichung: Norm	Oberfläche: DIN ISO 1302		

Erstellt:	Datum: 20.01.2021	Name: AB	Massstab: 1:2	Masseinheit: Millimeter	Projektion: ISO-E 	Diese Zeichnung darf weder kopiert noch dritten Personen, insbesondere zum Zweck anderweitiger Benutzung mitgeteilt werden und bleibt unser Eigentum. Copyright reserved! © ACO Passavant AG
Freigegeben:	25.01.2021	AB				
Status:	Freigegeben			Blatt / Anz.: 1 / 1		

Haustechnik			Zeichnung Nr.:		Index:
Einbauset Fit-in zu Ablauftopf DN70 Brandschutz			CH 9390.08.41		-
Art. Nr.: 9390.08.41			Erstausgabe		